

Сэдэв 1: Хөрөг найрууллын сэдэв, гол санаа, бүтцийн онцлог.

Хичээлийн тухай: Энэ хичээлийг судалснаар уншсан эхийн сэдэв гол санааг түлхүүр, үг, өгүүлбэрээр тодорхойлон агуулгыг ойлгож мэдэж авахын тулд тодорхой даалгаврууд гүйцэтгэнэ.

Ямар нэг зүйлийг мэдээлэх зорилгоор бичихийг тайлбарлан бичих гэдэг. Үйл явдал, үр дүн, учир шалтгааныг өөрийн биеэр үзэж хараагүй, сонсож мэдээгүй хүмүүст ойлгуулахын тулд тайлбарлах аргыг хэрэглэдэг. Тайлбарлан бичих арга барил нь:

- Мэдээлж буюу тоочиж тайлбарлах
- Дүрсэлж тайлбарлах
- Харьцуулан жишиж тайлбарлах гэж байна.

Хөрөг найрууллаар тодорхой нэг хүний арга туршлага сайн чанар, эрдэм оюунаар дамжуулан нийгэмд тулгамдсан асуудлыг шийдэхэд хувь нэмрээ оруулах боломжтой. Аливаа асуудлыг олж мэдэхийн тулд хүнийг судлах болдог. Хүнийг судлах явцад асуудлыг шийдэх арга нь олддог. Тэр хүнд байгаа сайн арга туршлага, мэдлэг ухаан, давуу чанарууд нь тулгамдсан асуудлыг шийдвэрлэхэд тодорхой хувь нэмэр оруулах тул тэр хүнээ судалж хөрөг найруулал болгон бичдэг. Хөрөг найруулал яаж бүрдэг бол?



Хөрөг найрууллыг уншиж ойлгон сэдэв гол санааг түлхүүр үг, өгүүлбэрээр тодорхойлж, агуулгыг ойлгох БИЕ ДААН ХИЙХ ДААЛГАВАР

Насны дурсгал (Хөрөг найруулал)

1. Лодойхүү гуайн сураг

Шаргын говь. Дарвийн нуруу, Алтайн нурууны хооронд сунайн чилсэн Шаргын их говийг Цаст Сутайг дэрлэж Бурхан Буудайг жийж нойрссон аварга биетэнтэй зүйрлэж болмоор санагдана.

Зургадугаар сарын гандуу халуун өдөр Тонхилоос Цээл хүртэл энэ их говийг туулан явахад нүд амрааж, сэтгэл чийглэх ногоон өнгө үгүйлэгдэн, тэртээд Шаргын цагаан нуур энэ хөндийг чийглэж чадаагүйдээ бачимдсан доголлон нулимс шиг цийлнэ. “Хэдхэн жилийн өмнө тэмээ үзэгдэхгүй их заган ой байж билээ” гэж нутгийн жолоочийн харамсан өгүүлэх дууны үргэлжлэл болж бөхөнгийн хөлөөр боссон тоос дуртгалын сорви шиг зураа татна.

Ийнхүү сэтгэл чилж явахад гэнэт шувуу жиргэсэн ногоон төгөл тааралдах нь цангасан хүн устай тааралдах лугаа адил болж, байгалийн баян бүрдээс шал ондоо, хүний гараар боссон ой байхад нь хэн гэдэг буянтай хүн тарьж ургуулсан юм бол гэсэн сониуч хүсэл аяндаа төрнө. Шарга, Цээл сумаар явахад л гэнэт гэнэтхэн тааралдах ногоон төглүүд Лодойхүү баатрын энд ажиллаж байсны дурсгал болон үлдэж, ажилсаг, ухаалаг энэ хүний алдрыг магтан дуулах мэт шулганан шуугьж байна.

Өвгөн баатрыг олж уулзахад амаргүй ажээ. Лодойхүү гуайн одоо зөвлөгчөөр нь ажиллаж байгаа “Жаран жил” хоршоолол дөрвөн бригадтай. “Гурван жаргалан”, “Халиун гол”, “Завхан гол”, “Буур” бригад хоорондоо зайтай боловч баатарт хүрэхгүй газар, завдахгүй ажил гэж үгүй, нэг харахад энд, нэг мэдэхэд тэнд явна. Шаргын говийн уулзсан хүн бүр, учирч тохиолдох мод төгөл

найман насандаа ой тарьж, жимсний мод ургуулж байгааг нь бахархан ярьж байна. Шаргын говь өнгөрсөн ирээдүй хоёроороо, дурсамж зөгнөл хоёроороо төрсөн хүүгийнхээ тухай өгүүлж байна.

2. Лодойхүү гуайн яриа

-Тиймээ. Би алив юмыг өсгөж, үржүүлж, ургуулах дуртай. Хаа явсан газраа мод, сөөг суулгаж, төмс ногоо тарьж явдаг хүн. Говь газар юу ч ургахгүй юм шиг боддог хүмүүс бишгүй л байдаг. Би бол ургаж байхыг нь нүдээрээ үзсэн, өөрөө ч тарьж ургуулж үзсэн хүн.

Одоо бидний жимсний мод тарьж байгаа энэ урд голын хөндий чинь миний багад тэр аяараа битүү ой байсан юм. Гандигар, сухай, харгана гээд л ургахгүй юм байхгүй, хонь, хурга хариулаад модны сүүдэр бараадахад горхи хоржигнож, шувуу жиргээд жаргалын орон шиг л байдаг сан. Хангинуур сүх, цүцгэр хөрөө хоёр гарч ирээд л энэ ой алга болсон.

Нэгэнт бий болсон, ургаж сурсан ой мод бол өөртөө хэрэгтэй чийгийг өөрөө олоод хэрэглэхидэг юм. Аварга үндсээрээ газрын гүнээс татна, агаар тэнгэрээс ч дуудчихна шүү дээ. Говьд ган боллоо, хур бороо үзэхээ болилоо гэж их л ярих юм. Нөгөө хур чийг татаж дууддаг мод ургамлыг нь огтлоод дуусчихлаар яаж бороо орох билээ?

Манай үеийнхэн энэ алдааг хийсэн бол мөн энэ үедээ л багтааж залруулах нь зүйтэй гэж би боддог. Бид хойч үеийнхээ өмнө ардын хувьсгалаар ололтоо хамгаалж ирсэн нэг гавьяатай байхад, байсан юмаа үгүй хийчихсэн ял хүлээж болохгүй ! Тэгээд ч би насны бөгсөнд ой тарьж ургуулах ажил сонгож авсан юм.

Бид зуун га-д жимсний мод тарихаас энэ жил арван гурван мянга шахмыг тарилаа. Алим, чацаргана, үхрийн нүд, бөөрөлзгөнө, чавга тарьж байна. Их холоос залж ирсэн. Зөвлөлт Буриадаас авлаа шүү дээ. "Саалиа бэлдэхээр саваа бэлд" гэсэн хуучин үгтэй юм. Ой тарих ажлаа бид, хоёр жилийн өмнөөс салхины хаалт, усны хаалт, цэцэрлэгжүүлэх хамгаалалт хийхээс эхэлсэн. Одоо жимсний моднууд сайхан ургаж байна. Мөдхөн үр жимсээ өгнө. Жимсчид маань гол төлөв илгээлтийн охид. Эднийг суурьшуулж төвхнүүлэх, ажлын дөр суулгаж, хийхийн урам төрүүлнэ гэдэг мод нутагшуулж ургуулахаас амаргүй ажил...

3. Лодойхүү гуайн бодол

Тийм ээ. Би насаараа л юм ургуулж, үржүүлж, тарьж, соёлоулж явна. Мөн өсгөж үзлээ, болдог л юм. Тариа ногоо тарилаа, ургадаг л юм. Хүний оюун ухаанд сайн үр суулгаад бордож, тордож үзлээ. Хүнээр ажил хийлгэж, хүнд ажлын амт мэдүүлэх талаар туршлагажжээ. Гэхдээ энэ бүхэн чинь хийгээд л өнгөрчихсэн ажил шүү дээ. Ер нь Лодойхүү гэдэг хүн амьдарч ажиллаж явсны дурсгал гэж Шаргын говьд юу үлдэх юм бэ? Мал өсөхдөө өсөж, хорогдохдоо хорогдож л байдаг амьтан. Тариа яах вэ, их ургац авлаа гэхэд нэг л намар шуугиад өнгөрнө шүү дээ. Хамт ажиллаж, жаргаж зовж явсан хүмүүс нэг л үеэрээ дуусаад өгнө. Тэгэхлээр би чинь хойч үедээ ямар бэлэгтэй хүн бэ? Надаас юу үлдэх юм бол? гэж бодоод, тунгаагаад байвал явж явж энэ хэдэн мод юм гээч !

Шаргын говьд ой шуугьж, үр ач нар маань нутгийн жимс идэж, Алтайн тэнгэр бороошиж байвал амьд явсны хэрэг бүтэх нь тэр. Миний тарьсан моднууд насны минь дурсгал юм шүү. Төрөлх Шаргын говь хөглөгөр ногоон хөвч болохын удиртгал хөгжим, ирээдүй хойчоо их үйлсэд дуудсан уриа юм шүү...

Ж. Лхагва 1984 он

1. Хөрөг найруулал нь Лодойхүү гуайн сураг, Лодойхүү гуайн яриа, Лодойхүү гуайн бодол гэсэн 3 дэд гарчигтай байгаагийн учрыг юу гэж тайлбарлаж болох вэ?

2. Хөрөг найруулал дахь дараах өгүүлбэрүүдийг дэд сэдвүүдтэй зөв холбоно уу.

1... гэнэт гэнэтхэн тааралдах ногоон төглүүд Лодойхүү баатрын энд ажиллаж байсны дурсгал болон үлдэж, ажилсаг, ухаалаг энэ хүний алдрыг магтан дуулах мэт

а. Лодойхүү баатрын бодол

2... Хаа явсан газраа мод, сөөг суулгаж, төмс ногоо тарьж явдаг хүн..

б. Лодойхүү баатрын сураг

3. Тэгэхлээр би чинь хойч үедээ ямар бэлэгтэй хүн бэ?

в. Лодойхүү баатрын яриа

Хариулт

3. Хөрөг найруулал 3 дэд сэдэвтэй бол хэдэн цогцолбороос бүтэж байна вэ?

A. 7

B. 8

C.9

D.10

4. Цогцолбор бүрийн түлхүүр үг эсвэл өгүүлбэрийг олж бичээрэй.

Түлхүүр үг: Тухайн эхийн утга агуулгыг гаргахад чухал үүрэгтэй олон давтагдаж орсон үг.
Түлхүүр өгүүлбэр: Тухайн эхийг бүрдүүлэгч цогцолбор бүрийн гол утгыг мэдээлж байгаа өгүүлбэр.

1.....

6.....

2.....

7.....

3.....

8.....

4.....

9.....

5.....

10.....

5. Цогцолбор бүрийн түлхүүр үг, өгүүлбэрт тулгуурлан эхийн сэдэв, гол санааг тодорхойлоорой.

Сэдэв нь:

Гол санаа нь:

6. “Шаргын говь өнгөрсөн ирээдүй хоёроороо, дурсамж зөгнөл хоёроороо төрсөн хүүгийнхээ тухай өгүүлж байна” гэсэн **зохиогчийн дүгнэлтийн** учрыг товч тайлбарлана уу.

7. “...Шаргын говь өнгөрсөн ирээдүй хоёроороо, дурсамж зөгнөл хоёроороо...” гэснийг найрууллын баатартай холбон авч үзвэл ямар дүгнэл хийж болох вэ?

8. “...нүд амрааж, сэтгэл чийглэх ногоон өнгө үгүйлэгдэн, тэртээд Шаргын цагаан нуур энэ хөндийг чийглэж чадаагүйдээ бачимдсан доголон нулимс шиг цийлнэ. “Хэдхэн жилийн өмнө тэмээ үзэгдэхгүй их заган ой байж билээ” гэж нутгийн жолоочийн харамсан өгүүлэх...” гэж эхийн эхлэл хэсэгт бичсэний учрыг юу гэж дүгнэж болох вэ?.

Сэдэв 2: Хөрөг найрууллын агуулгын уялдаа холбоо

Хичээлийн тухай: Нэгдүгээр хэсгийн даалгаварт эх, 3 дэд гарчигтай буюу дэд хэсэгтэй байгааг, тус бүрийн агуулга нь юу болохыг ойлгож авсан бол энэ хичээлийг судалснаар уншсан эхийн бүтэц, агуулга нь хоорондоо утгын ямар уялдаа холбоотой байгааг ойлгож мэдэж авахын тулд тодорхой даалгаварууд гүйцэтгэнэ.

Үйл явдал, учир шалтгаан, үр дүнг өөрийн биеээр хараагүй, мэдээгүй хүмүүст ойлгуулахын тулд тайлбарлах аргыг хэрэглэдэг. Тухайн нэг санаа, түүний ач холбогдол, үр дүнгийн шалтгааныг бодитой жишээ баримтаар батлан тайлбарлахдаа хөндлөнгийн хүмүүсийн үнэлэлт, дүгнэлт, онцолсон үг яриагаар баяжуулан бичиж хөрөг найруулал бүтээдэг. Ингэхдээ тухайн хүнийхээ дотоод, гадаад онцлог шинжийг гаргахдаа тоочин бичих нь ч бий.

Эхэд өгүүлэгдэж буй зүйлс бүхэлдээ тэр эхийн агуулгыг бүрдүүлдэг тул эхийн агуулгын уялдаа холбоог тодорхойлохын тулд уншиж ойлгох нь чухал юм.

Эхийн агуулгыг эхлэл, гол, төгсгөл гэсэн үндсэн 3 хэсэгт хуваана.

Эхлэл хэсэг: *Эхэд өгүүлэгдэх зүйлийн суурь мэдээлэл.*

Гол хэсэг: *Эхийн гол санааг дэлгэрүүлсэн хэсэг. Энэ нь хэдэн ч цогцолбороос бүрдэж болно.*

Төгсгөл хэсэг: *Эхийн санааг нэгтгэн дүгнэсэн хэсэг.*

Бие даан хийх даалгавар:**1. Эхэд өгүүлэгдэх суурь мэдээлэл буюу эхлэл хэсэг нь аль вэ?**

- Энэ үед алдаа хийсэн л бол энэ үедээ л тэр алдаагаа засаж залруулах хэрэгтэй гэсэн яриа
- Төрөлх говь маань хөглөгөр хөвч болохын уриа юм шүү гэсэн бодол
- Говь газар юу ч ургахгүй биш, тарьж ургуулж болдог юм” гэсэн яриа.
- Шаргын цагаан нуур энэ хөндийг чийглэж чадаагүйдээ бачимдсан бачимдал, заган ой байсныг дурссан нутгийн жолоочийн харамсал

.....

2. Ямар нэгэн зүйлийг мэдээлэх зорилгоор бичихийг тайлбарлан бичих гэдэг. Тэгвэл энэ хөрөг найрууллын мэдээлэл болох чухал зүйл нь юу байхыг бодож хэлнэ үү.

3. Доорх загварыг ажиглаад эдгээр цогцолборын агуулгын уялдаа холбоог тайлбарлаарай.

Загвар:

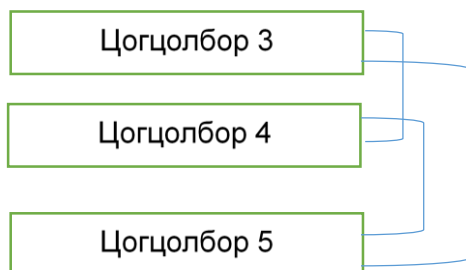

Тайлбар:

.....
.....
.....

4. Эхийн агуулгын уялдаа холбоо гаргахын тулд дараах даалгавруудыг гүйцэтгээрэй.

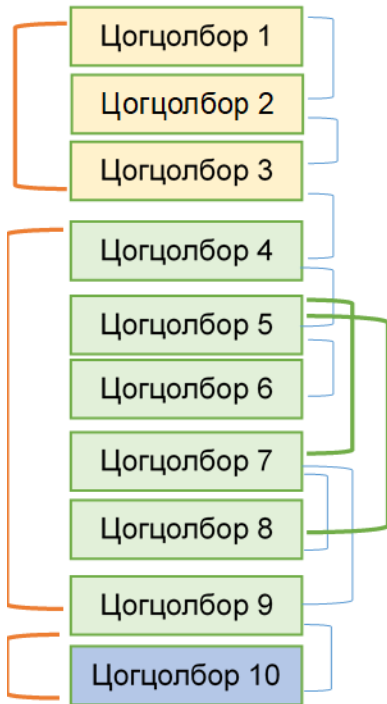

а) Цогцолборуудыг холбож буй үгийг эхийн гадаад холбоос гэдэг. Тэгвэл 2 ба 3, 4 ба 5, 8 ба 9-р цогцолборын гадаад холбоосыг олж бичээрэй.
.....

б) Холбоос бүр нь ямар үүрэгтэй байгааг тодорхойлж бичээрэй.

- 2 ба 3 –ын холбоос нь..... Энэ нь үүрэгтэй.
- 4 ба 5 –ын холбоос нь..... Энэ нь үүрэгтэй.
- 8 ба 9 –ийн холбоос нь..... Энэ нь үүрэгтэй.

с) Эхийн агуулгыг бүрдүүлж байгаа хэсгүүдийн нэг болох жишээ баримт хэд хэдийг эхээс олж бичнэ үү?
.....
.....
.....

5. Эхийн бүтцийн үндсэн хэсгийн агуулгыг зөв харгалзуулан оноож бичээрэй.

- | | |
|---|----------------|
| 1. Өнөөгийн бодит байдал өнгөрсний харуусал | а.төгсгөл |
| 2. Хүрэхийг хүссэн зорилго, хийж бүтээсэн зүйлийн тухай | б.эхлэл |
| 3. Хүрсэн үр дүнгийн тухай | в.үндсэн хэсэг |

Хариулт:

6. Эхийн дэвшүүлсэн асуудлыг дүгнэж бичнэ үү

Асуудал нь тухайн үе дэх бодит байдал, хүрэхийг хүсэж байгаа зорилго хоёрын хооронд үүсэж байгаа нөхцөл байдал юм. Асуудал үүсэх шалтгаан, шалтгаанаас үүдэх үр дагавар гэж байдаг. Тиймээс шалтгаан үр дагаврын хамаарлыг олж тогтоосноор асуудлыг шийдэх боломж бий болно. 4-р даалгаврыг ойлгож хийсэн бол асуудлыг олоход хялбар болно.

Хариулт:

Сэдэв 3: Хөрөг найруулалд уран дүрслэл, хэлц сонгосны учрыг тайлбарлах

Хичээлийн тухай: Хөрөг найрууллыг уншиж ойлгосныг харуулах нэг зүйл нь түүнд байгаа уран дүрслэл хэлцийг ойлгох, хэрэглэсэн учрыг мэдэх юм. Энэ хичээлээр ийм дасгал даалгавруудыг ажиллах болно.

Уран дүрслэл, хэлц нь эхэд дүрийн аль нэг шинж болон хэрэг явдал, мэдэгдэхгүй байгаа юм, үзэгдлийг уншигчдад ойлгуулахын тулд ижил төстэй шинжээр нь жишин таниулдаг нэг арга юм. Тиймээс дүрслэлээр дамжин илрэх энгийн утгаас үзэгдэл, юмсын гүн утга руу шилжих шаардлага уншигчдад гардаг.

Уран дүрслэл: Адилтгал, зүйрлэл, төлөөлөл, ёгтлол, өгөөдөл, ихэсгэл, багасгал, харьцуулал, харшуулал зэрэг яруу хэрэглүүр юм.

Хэлц: Тухайн хэллэгт орсон үгс тус тусынхаа үндсэн утгаа алдаж, хоорондоо нийлж нэгэн утга санаа илэрхийлэх тогтвортой үг хэллэг. Хэлц үг, хэлц өгүүлбэр, хэлц цогцолбор гэх мэт хэлний түвшин бүрээр байж болдог.

Жишээ нь: 1. Шаргын говь.
Дарвийн нуруу, Алтайн
нурууны хооронд **сунайн**
чилсэн Шаргын их говийг
Цаст Сутайг дэрлэж
Бурхан Буудайг жийж
нойрссон аварга
биетэнтэй зүйрлэж
болмоор санагдана.

Энэ нутгийг анх үзсэн зохиогчийн мэдрэмж сэтгэгдэл. Шаргын говийн уудам болохыг нэг уулыг дэрлээд нөгөө уулыг жийн хэвтсэн аварга амьтантай зүйрлэсэн уран дүрслэл. Чухам зохиогч яагаад ингэж дүрслэв? Шаргын говь өргөн уудам, сүрдмээр, туулж барамгүй юм гэсэн утгыг гаргахдаа ийм урт замыг яаж туулна даа гэсэн зохиогчийн санаа зовиол ч юмуу, эсвэл аугаа том сүрлэг уулсыг биширсэн байж ч болох юм.

..."Саалиа бэлдэхээр
саваа бэлд" гэсэн
хуучны үгтэй юм..

Ой тарих ажлын бэлтгэлийг сайн хийх хэрэгтэй юм шүү гэсэн утгыг илэрхийлсэн. Энэ утгаа дараагийн өгүүлбэрт хоёр жилийн өмнөөс, салхины хаалт, усны хаалт, цэцэрлэгжүүлэх хамгаалах гэсэн үгээр тайлбарласан байна. Сайн туршлагыг бусдад мэдүүлэх нь хөрөг найрууллын гол зорилго учраас тухайн хэлцийг дүрийн ярианаас оновчтой сонгон оруулжээ.

Бие даан хийх даалгавар:**1. Дараах цогцолбороос уран дүрслэлийг түүж бичээрэй.**

<p>...Зургадугаар сарын гандуу халуун өдөр Тонхилоос Цээл хүртэл энэ их говийг туулан явахад нүд амрааж, сэтгэл чийглэх ногоон өнгө үгүйлэгдэн, тэртээд Шаргын цагаан нуур энэ хөндийг чийглэж чадаагүйдээ бачимдсан доголон нулимс шиг цийлнэ. "Хэдхэн жилийн өмнө тэмээ үзэгдэхгүй их заган ой байж билээ" гэж нутгийн жолоочийн харамсан өгүүлэх дууны үргэлжлэл болж бөхөнгийн хөлөөр боссон тоос дуртгалын сорви шиг зураа татна...</p>	<p>Уран дүрслэл</p>
--	----------------------------

2. Дараах цогцолбороос төлөөлөх ур маягаар бүтсэн дүрслэлийг олж, утгыг тайлбарлаарай.

...Шаргын говьд ой шуугьж, үр ач нар маань нутгийн жимс идэж, Алтайн тэнгэр бороошиж байвал амьд явсны хэрэг бүтэх нь тэр. Миний тарьсан моднууд насны минь дурсгал юм шүү. Төрөлх Шаргын говь хөглөгөр ногоон хөвч болохын удиртгал хөгжим, ирээдүй хойчоо их үйлсэд дуудсан уриа юм шүү...

Төлөөлөл	Илэрхийлэх утга

3. Дутуу хэсгийг гүйцээж уран дүрслэл хэрэглэсэн учрыг бичнэ үү.

...Зургадугаар сарын гандуу халуун өдөр Тонхилоос Цээл хүртэл энэ их говийг туулан явахад нүд амрааж, сэтгэл чийглэх ногоон өнгө үгүйлэгдэн, тэртээд Шаргын цагаан нуур энэ хөндийг чийглэж чадаагүйдээ бачимдсан доголон нулимс шиг цийлнэ. “Хэдхэн жилийн өмнө тэмээ үзэгдэхгүй их заган ой байж билээ” гэж нутгийн жолоочийн харамсан өгүүлэх дууны үргэлжлэл болж бөхөнгийн хөлөөр боссон тоос дуртгалын сорви шиг зураа татна...

Уран дүрслэл	Илэрхийлэх утга	Уран дүрслэлийг хэрэглэсний учир
нүд амрааж, сэтгэл чийглэх	сэтгэлд тааламжтай санагдах	Өвс ногоо үзэгдэхгүй гандуу байдалд эмзэглэсэн зохиогчийн мэдрэмж сэтгэгдлийг илэрхийлэх
доголон нулимс шиг цийлнэ		
бөхөнгийн хөлөөр боссон тоос дуртгалын сорви шиг зураа татна		

4

Сурагчийн нэр
.....

Эхэлсэнон.....сар.....өдөр
Дууссан.....он.....сар..... өдөр

Сэдэв 4: Хөрөг бичих

Хичээлийн тухай: Бид хөрөг найруулал уншиж задлан шинжилснээр бүтэц, агуулга, сэдэв, уран дүрслэл зэргийг хэрхэн бичдэгийг мэдэж авсан. Энэ хичээлээр хөрөг бичих алхмуудыг мэдэж аван өгсөн бүтцийн дагуу бичиж сурах дадлага хийнэ. Хөрөг бичих нь нэг удаа хийх ажил биш, нэлээд хугацаанд судалж уншиж байж тодорхой чадвартай болно.

Хөрөг найруулалд гол баатрын зан чанар, уншигчдад ямар сэтгэгдэл төрүүлэх, тэр хүний арга туршлагаар нийгэмд ямар асуудлыг шийдэх боломжтойг харуулах зэргийг тусгасан байдаг. Сонирхолтой харилцан яриа, дүрийн өвөрмөц онцлог, дүрслэл, баримт зэрэг нь шимтэж уншмаар сонирхолтой болгодог. Үйл явдлыг орон зай, цаг хугацааны дарааллаар уялдаа холбоотой бичнэ. Хөрөг найрууллаа уншигчдад илүү сайнаар хүргэхийн тулд зохиогч өөрийн мэдрэмж, сэтгэгдлээ тодорхой баримтад тулгуурлан бичих нь уншигчдад итгэл үнэмшил бий болгож сэтгэлийн сайн сайхан, бахархал, ухаарал өгдөг.

Хөрөг найрууллыг яаж бичдэг вэ? Дараах загварыг сайн ажиглаж ойлгож аваарай.



Бие даан хийх даалгавар

1. Тодорхой асуудлыг сонгож аваад түүнийг шийдвэрлэхэд хувь нэмэр оруулахуйц мэдээлэл бүхий хэн нэгний тухай хөрөг найруулал бичээрэй.

Алхам 1. Хөрөг найруулал бичихийн өмнө санаагаа цэгцэлж бэлдэхийн тулд дараах асуултад хариулт хайгаарай. Хариултаа ноороглон буулгаж ерөнхий санаагаа гаргаж бичээрэй.

- Асуудлуудыг жагсаан тунгаан бодож түүнээсээ сонгох
- Асуудлыг шийдэхэд хувь нэмэр оруулах мэдээлэл, арга туршлага, шинэ санаа юу байж болохыг бодох
- Энэ нь ирээдүйд ямар нэгэн байдлаар сайн нөлөө үзүүлэхийг тооцох
- Уншигчийг энэ хүнтэй уулзсан юм юм шиг мэдрэмж төрүүлэхээр хэрхэн бичих вэ гэх зэргээр бодож цэгцлэн төлөвлөгөө гаргаж эхний нооргоо бичнэ.

Алхам 2. Сайн ажил үйлс, арга туршлагатай хүний тухай бичихдээ тулгамдсан асуудлыг шийдэхүйц санаа, мэдээлэл, баримт жишээ, тэр хүний онцлогийг тусган дүрслэлээр баяжуулж сонирхолтой болгон сайжруулж бичээрэй.

- Амжилтад хүрсэн гол зүйл нь юу вэ, түүнд яаж хүрсэн талаар тайлбарлах
- Түүний зан, төрх байдлын талаар нэмж оруулах, харилцан яриа, дүрслэл, баримтаар дэлгэрүүлэх
- Найз гэхэд, гэр бүл, хамт олон, бусад хүн түүний талаар юу өгүүлж байна, жишээ татах
- Чи үзэл бодол, сэтгэгдэл мэдрэмжээ оруулах

Алхам 3. Бичсэн тэмдэглэлдээ засвар хийж, сайжруулан бичээрэй.

- Эхлэл, гол, төгсгөл хэсгүүд болон өгүүлбэр цогцолборын агуулгын уялдаа холбоо зөв болсон уу?
- Сэдэвтээ тохирсон агуулгаа оновчтой гаргаж чадсан уу?
- Сэтгэгдэл мэдрэмжээ оруулан оновчтой үг хэллэгээр гарган бичиж чадсан уу?
- Дүрслэлийг оновчтой сонгон хэрэглэж чадсан уу
- Зөв бичих дүрмийн хувьд алдаагүй байж чадсан уу

Бичих бүтэц

Эхлэл: -----

ЭХИЙН ГОЛ ХЭСЭГ

Төгсгөл-----

Сэдэв 5 : Тайлбарласан эсээний сэдэв, гол санаа

Хичээлийн тухай: Уншсан эхийн сэдэв гол санааг түлхүүр, үг, өгүүлбэрээр тодорхойлохыг ойлгохын тулд дадлага хийж, даалгаврууд гүйцэтгэнэ.

Тайлбарламж нь ямар нэг зүйлийн учир утгыг тайлбарлан мэдээлэх зорилготой эх юм.

тайлбарлагдаж буй юм тайлбар гэсэн хоёр агуулгаас бүтнэ. Үүний тайлбар нь нэг төдийгүй хэд хэдэн тайлбарлах зүйлээс бүтдэг. Тайлбарлагдаж буй агуулга нь хийсвэр, ерөнхий, мөн чанар, бүхэл зэрэг шинжтэй өгүүлбэр, цогцолбороос бүтнэ. Тайлбарын агуулга нь бодитой, тодорхой, үзэгдэл, хэсэг зэрэг шинжтэй өгүүлбэр, цогцолбор байна.

Тайлбарласан эсээ нь тайлбарламжаас ялгаатай нь уг асуудлын талаар зохиогчийн үзэл бодол буюу хөтөч санааг баримтаар тайлбарлан эргэцүүлэн бясалгасан байдаг. Товчоор хэлбэл баримтаас үүдсэн хувь хүний эргэцүүлэл юм.

Эсээ нь утга зохиол, гүн ухаан, нийгмийн болон бусад асуудлыг чөлөөтэй хэлбэрээр шүүн хэлэлцсэн богино хэмжээний эх юм. Уг зүйлийн талаар зохиогчийн хийсвэрлэсэн шинэ үзэл бодлыг тусгасан байхаас гадна шинжлэх ухааны мэдлэгийн олон салбарын ухагдахуун ойлголт, нэр томъёог ашигласан байж ч болдог.

Эсээг бодит байдал болон бусдын бичсэн бүтээсэн зүйлсийг судалж, түүнд үнэлгээ дүгнэлт өгч, баталж нотолж, уг зүйлийн талаар өөрийн үзэл бодлыг илэрхийлэх зорилгоор бичдэг.

Эсээ дараах онцлогтой:

- Богино хэлбэрийн эх
- Бодол эргэцүүллийн шинжтэй
- Баримт нотолгоо сайтай
- Дүрслэх ур маягийг чөлөөтэй ашигладаг
- Зөвхөн зохиогчийн үзэл бодлын илэрхийлэл
- Дэвшүүлсэн асуудал нь олон түмэнд нээлттэй

Сэдэв: Эхэд юуны тухай илэрхийлснийг илтгэдэг. Эхийн сэдэв нь агуулгын гол цөм бөгөөд гол санаатайгаа тохирч байх ёстой. Уул эхийн гол утгыг гаргах гэж сэдэн дэвшүүлсэн санаа. Өөрөөр хэлбэл уг эхэд дэвшүүлсэн асуудал юм. Сэдэв нь эхийн нэр буюу гарчигтай таарах ч бий. Эс таарах ч бий.

Гол санаа: Сэдэв, үйл явдлаар дамжуулан зохиогчоос уншигчдад ойлгуулах, ухааруулахыг зорьсон санаа. Сэдсэн асуудлыг бүрэн төгс хэлбэржүүлэн дуусгахыг хэлнэ.

Түлхүүр үг: Тухайн эхийн утга агуулгыг гаргахад чухал үүрэгтэй олон давтагдаж орсон үг.

Түлхүүр өгүүлбэр: Тухайн эхийг бүрдүүлэгч цогцолбор бүрийн гол утгыг мэдээлж байгаа өгүүлбэр.

Тайлбарласан эсээг уншиж ойлгон сэдэв гол санааг түлхүүр үг, өгүүлбэрээр тодорхойлох БИЕ ДААН ХИЙХ ДААЛГАВАР

Эргүүлэг

“Нийгмийн хөгжил эргүүлэг хэлбэрээр явагдмуй” гэж тэртээ олон жилийн өмнө марксизмын хичээл дээр өвгөн багшаас анх сонсоод асар их гайхаж билээ. “Яагаад эргүүлэг хэлбэрээр хөгждөг юм болоо? Эрэгтэй хадаас шиг л үзүүр нь нарийхан, сүүл нь бүдүүн байх юм болов уу? гэж эргэлзэн боддог байлаа... Тэр цагаас хойш эргүүлэг маягийн хөгжил хувьслын тухай үргэлж эргэцүүлэн бодсоор өнөөг хүрэв. Эргэн үзвээс эргүүлгийн тухай миний балчир насны гэнэн ойлголт улам бүр гүнзгийрэн тэлсээр өнөөдөр огт өөр түвшинд гарчээ. Гэхдээ тэр мэдлэг бас ч эрүүлгийн хуулиар өсөж ирсэн мэт санагдана. Эргүүлгийг зөвхөн хийсвэр юманд биш харин амьдрал ахуйн хамгийн энгийн зүйлд олон тохиолддогийг одоо бид нэгэнт андахгүй болжээ.

Айл гэр болж, ууган хүүхэд төрж, түүнийгээ эхнэр бид хоёр ээлжлэн бүүвэйлж байх тэр аз жаргалтай мөчид эргүүлгийн тухай анхны нээлтээ би хувьдаа хийжээ. Нялх бяцхан тэр амьтны зулайгаас хойш холгүйхэн хуруу дарам газар үснийх нь

эргүүлэг тодоос тод харагдахад нь лавлан ажваас Адаг чулууны мананцрыг санагдуулам ажээ. Орчлон хорвоод мэндлээд хэдхэн хоногийн нүүр үзэж байгаа тэр нялх амьтны зулай амьсгалахынх нь тоогоор үл мэдэг төвөлзөн хотолзож байхыг хараад гайхан, өрөвдөх сэтгэл төрсөн юм. Торгон сэвлэг үстэй тэр нялх амьтны цоорхой зулай нь нарийн хийцтэй цагийн амьсгалын утас шиг нэгэн хэмээр үл мэдэг мөртлөө жигдхэн бумбалзаж, судас, зүрхнийх нь цохилт, амьсгал гурав найран зохицож, бие биенээ давтаж байх ажээ. Анх удаа нялх хүүхдийн зулай тийнхүү битүүрч амжаагүй цоорхой тул амьсгаатайгаа зэрэг нааш цааш бамбалзаж байдгийг олж харахдаа дахин хэзээ ч мартахааргүй тогтоож, нялх хүүхдийг өрөвдөн хайрлах сэтгэлтэй болж, насан туршид минь тэр чигээрээ туйлбартай төлөвшсөн юм. Зулай нь бамбалзаж, үсний эргүүлэг нь юу юунаас ч тодхон байх тэрхэн үед нь нялх хүүхдийн бяцхан толгойд юу эргэлдэж байдаг бол гэж тааж яддаг сан.

Хүний нийгэм байтугай хүн өөрөө эргүүлгийн хуулиар хүний биеийг олдгийн улмаас бие махбодын таван мөчийн төгсгөлд эргүүлгийн мөр үлддэг ажээ. Толгой дээрх үсний эргүүлгийг мөн гарын хуруу эсвэл хөлийн хуруу бүрийн өндгөнд давтан харж болно. Хүний мөч болгоны төгсгөл дэх эргүүлэг өвөрмөц бөгөөд бусадтай ижилдэн давтагдашгүй байх ёстой. Учир нь гарваль зүйн хуулиар байгаль эх давтагдахад хүрэхээргүй тийм баян, бүр төгсгөлгүй баян хувилбартай юм. Тэр үнэн гэдгийг амьдрал нотолжээ. Тэгээд л гэмтнүүдийг хурууных нь хуараар хөөж олдог болоо биз. Чухам юуны учир хүний биед төдий олон эргүүлэг байдгийг өчнөөн жил эргэцүүлэн бясалгаж явдаг сан.

Хүн ухаан зарж, эргүүлгийг ахуй амьдралдаа хэрэглэх арга бас сийлжээ. Шавар сав хийхэд эргүүлэг ашигласнаас хойш олон зуун өнгөрч, тэр арга эрэг шургийн хэмжээнд хүртэл боловсорч, их дэвшил хийлээ. Одоогоор бүхий л техникийн эд ангийг гол төлөв эрэг шураг, боолт, эрэгтэй хадаас л тогтоон барьж байна. Эрэг шургийн ухаан нээгдээгүй сэн бол хүн төрөлхтөн техникийн ийм дэвшил хийгээгүй ч сууж болох л байсан биз ээ. Эргүүлгийн ухаан улам задарч бууны гол төмөрт шилжсэн тэр л үеэс хүний нийгэмд гаслан тарьсан зэвсэг их хүчтэй болж, сумны хурд эрс нэмэгджээ. Зэвсгээр хөөцөлдөх өвчин улам даамжирч, эргүүлэг хэлбэрээр өссөөр өнөөдөр халуун цөмийн хуй салхи бөмбөрцөг дээр дэгдэх хэмжээнд хүрээд байна. Хэрвээ цөмийн дайн гаргалаа хэмээвэл хүний гараар бий болсон хамгийн том тэр эргүүлэгт бүх дэлхий сүйрэлд орох нь эргэлзээгүй юм.

Эргүүлгийн ёсыг хүний ахуйгаас нийгмийн амьдралд шилжүүлэн бодож болно. Тэгвэл мөн эргүүлгийн хэлбэрээр хүний нийгэм хөгжин дэвшиж, дээшлэх тусмаа хүчирхэг баялаг олон талтай болж ирсэн нь харагдана. Балар эртний хүй нэгдлийн нийгмийг боол эзэмшлийнх, дараа нь түүнийг феодалын нийгэм халан өөрчилж, улмаар капитализм ноёрхлоо тогтоож, октябрийн их хувьсгалаар социалист шинэ ертөнц мэндэлсэн. Хүн төрөлхтний шинэ түүхийн удиртгал болсон энэхүү хэвшлүүд эргүүлгийн адил доороос дээш өргөжин дэлгэрэх маягаар өсөн өндөрлөж иржээ. Гэвч хөгжих бүр дэвшилт ололтын хамтаар бурангуй зүйлийг агуулсаар байна. Нийгмийн шударга бус байдлыг халан өөрчилж эрх чөлөө, тэгш эрх, ах дүүгийн ёсны хаанчлалын үүдийг нээж, хүн нийгмийн өнөөг хүртэл туулсан замын дээд оргил хөгжлийн эргүүлгийн хамгийн том цагариг өөд бид явж байна. Гэвч тэр нь хүн төрөлхтний дэвшлийн замын төгсгөлд биш харин энэхэн замын дээд цагариг нь бөгөөд хүний нийгмийн жинхэнэ түүх эхлэх доод цагариг болно...

Сансар эзэмшин, цөмийн эрчим хүч, лазерийн туяа, радио, электрон тооцоолол, мэдээллийн эрин үеийнхэн, биднийг залгамжлагч 800, 1000 дахь үеийнхэн өнөөдөртэй харьцуулшгүй хурдан эргүүлэгт орох нь дамжиггүй. Л. Түдэв

1. Эсээний эхлэл хэсгээс түлхүүр үгсийг ялган бичээрэй.

.....
.....
.....

2. Эсээнд юуны тухай өгүүлж байна вэ?

.....

3. Эсээний хөтөч өгүүлбэрийг олоорой.

A	Анх удаа нялх хүүхдийн зулай тийнхүү битүүрч амжаагүй цоорхой тул амьсгаатайтайгаа зэрэг нааш цааш бамбалзаж байдгийг олж харахдаа дахин хэзээ ч мартахааргүй тогтоож, нялх хүүхдийг ерөвдөн хайрлах сэтгэлтэй болж, насан туршид минь тэр чигээрээ туйлбартай төлөвшсөн юм.
B	Хэрвээ цөмийн дайн гаргалаа хэмээвэл хүний гараар бий болсон хамгийн том тэр эргүүлэгт бүх дэлхий сүйрэлд орох нь эргэлзээгүй юм.
C	Хүний нийгэм байтугай хүн өөрөө эргүүлгийн хуулиар хүний биеийг олдгийн улмаас бие махбодын таван мөчийн төгсгөлд эргүүлгийн мөр үлддэг ажээ
D	Эргүүлгийг зөвхөн хийсвэр юманд биш харин амьдрал ахуйн хамгийн энгийн зүйлд олон тохиолддогийг одоо бид нэгэнт андахгүй болжээ.
E	Гэвч тэр нь хүн төрөлхтний дэвшлийн замын төгсгөлд биш харин энэхэн замын дээд цагариг нь бөгөөд хүний нийгмийн жинхэнэ түүх эхлэх доод цагариг болно...

.....

4. Эсээний сэдвийг цогцолбортой нь зөв харгалзуулаарай.

1. Нийгмийн хөгжлийн эргүүлгийн тухай	A. 2-р цогцолбор
2. Нялх хүүхдийн үсний эргүүлгийн тухай	B. 3-р цогцолбор
3. Ахуй амьдралын эргүүлгийн тухай	C. 4-р цогцолбор
4. Хүний биеийн эргүүлэг хэлбэрийн бүтцийн тухай	D. 5-р цогцолбор

.....

5. Эсээний ерөнхий сэдвийг зөв тодорхойлоорой.

- A. Нялх хүүхдийн үсний эргүүлгийн тухай
- B. Нийгмийн хөгжлийн тухай
- C. Эргүүлэг хэлбэрийн хөгжлийн тухай
- D. Хүний биеийн эргүүлэг хэлбэрийн бүтцийн тухай

.....

6. Цогцолбор бүрийн тайлбарлагдаж буй юмыг илэрхийлэх өгүүлбэрийг олж бичээрэй.

Цогцолбор 2

.....

Цоцолбор 3

.....

Цогцолбор 4

.....

7. 4-р цогцолборт хүн төрөлхтөн ахуй амьдралдаа эргүүлэг хэрэглэсэн тухай өгүүлж байна. Үүнийг 1.2. техникийн эд ангид
3.гарсныг тоочин тайлбарлажээ.
8. Гол санаанд тохирох тайлбарыг сонгоно уу.
- Эргүүлэг маягийн хөгжил нь хүн, хүний бие, ахуй амьдрал, нийгмийн хөгжил хийгээд бүхий л зүйлд байдаг бөгөөд тэр маягаар өсөн хөгжихийн хажуугаар бурангүй зүйлсийг агуулсаар байна. Гэвч ирээдүйн хөгжил эргүүлэг хэлбэрээр маш хурдтай явах болно.
 - Эргүүлэг маягийн хөгжил нь хийсвэрээс амьдрал ахуйн энгийн олон зүйлд тохиолддоггоос зохиолч өөрийнхөө амьдралд хийсэн анхны нээлтээрээ түүний тухай батлан харуулсан байна.
 - Эрүүлэг хэлбэрийн хөгжил бурангүй зүйлийг агуулдаг учир нийгмийн хөгжлийг удаашруулагч хүчин зүйл болсоор байна.
 - Эргүүлэг маягийн хөгжил нь хүн, хүний бие, ахуй амьдрал, нийгмийн хөгжил хийгээд бүхий л зүйлд байдаг бөгөөд тэр маягаар өсөн хөгжихийн хажуугаар бурангүй зүйлсийг агуулсаар байна.

6

Сурагчийн нэр
.....

Эхэлсэнон.....сар.....өдөр
Дууссан.....он.....сар..... өдөр

Хичээлийн сэдэв 6: Тайлбарласан эсээний бүтэц, агуулгын уялдаа холбоо

Хичээлийн тухай: Энэ хичээлээр тайлбарласан эсээний бүтэц, агуулгын уялдаа холбоо, учир зүйн дарааллыг цогцолбор, догол мөрөөр тайлбарлахыг ойлгохын тулд тодорхой даалгааврууд гүйцэтгэнэ. Ингэхийн тулд тайлбарласан эсээний болон эсээг бүрдүүлэгч тодорхой нэг цогцолборын бүтцийн тухай сайтар уншиж ойлгоорой.

Эсээний бүтэц	Агуулга	
Эхлэл	Сонирхолтой эхлэл	Уншигчийн анхаарлыг татахуйц сонирхолтой, сэдвийн чухал болохыг тайлбарлах, зүйр цэцэн үг, мэргэн үг, тохиолдсон явдал, түүх, дурсамж, эшлэл
	Хөтөч санаа	Эхлэлдээ дэвшүүлэх гол асуудлын хураангуй. 1. Сэдэв буюу асуудал 2. Уг асуудлын талаарх чиний байр суурь, өвөрмөц гол санаа
Үндсэн хэсэг	Толгой өгүүлбэр	Дэмжих цогцолборыг хөтөч санаатай холбох, жишээ баримтын суурь мэдээлэл бүхий өгүүлбэр.
	Дэмжих цогцолбор	Асуудлын үндэслэл шалтгаан, түүний үр дагаврыг баримтуудаар дэмжиж нотолно. Ингэхдээ учир зүйн уялдаа холбоотой, ёс зүйтэй уншигчийн сэтгэлийг хөдөлгөхүйц, зөв буруугийн мэдрэмжийг төрүүлэхүйц баримт жишээгээр хөтөч санаагаа дэмжинэ. Өөрөөр хэлбэл баримтад тулгуурлан мэдээлэн, дүрслэн, харьцуулан тайлбарласан байна.
		Зохиогчийн санал, шүүмж, өгүүлэгчийн үг зэрэг байна.
Төгсгөл	Дүгнэлт	Баримтаар дэмжиж нотолсон хөтөч санаагаа эргэн сануулж, байр сууриа дахин хураангуйлан дүгнэдэг.
		Санал дэвшүүлсэн, уриалсан, ерөөсөн, сэрэмжлүүлсэн, таамагласан, зөвлөсөн, асуудлыг уншигчдад нээлттэй орхисон байдлаар төгсгөсөн байж болно.

Цогцолборын бүтэц	
Эхлэл буюу толгой өгүүлбэр	<ul style="list-style-type: none"> ✓ Гол санааг тодорхой мэдэгдэнэ ✓ Ихэвчлэн эхний 1-2 өгүүлбэр байна ✓ Онцлон үзсэн хураангуй гол санааг илтгэнэ. ✓ Хуурай биш, амьд сонирхолтой байна.
Дэмжсэн, дэлгэрүүлэгч өгүүлбэрүүд	<ul style="list-style-type: none"> ✓ Гол санааг нарийн тодорхой тайлбарлана, түүнийг дэмжиж, бүтээж, нотолно ✓ Нарийвчлалын дараах хэв маягийг ашиглана. ➤ Мэдрэхүйн нарийвчлал: харах, сонсох, амтлах, үнэрлэх хүртэхүйн мэдрэмж, дүр, янз маяг ➤ Баримт статист: Үнэнийг нотлох нарийвчлал болно. ➤ Жишээнүүд: Ерөнхий санааг дүрслэн үзүүлэх өвөрмөц жишээнүүд ➤ Хүн ба хэрэг явдлын тухай хувь хүний товч хүүрнэл, “түүх”
Эцсийн буюу төгсгөл өгүүлбэр	<ul style="list-style-type: none"> ✓ Эхлэл буюу толгой өгүүлбэрийн санааг дахин мэдэгдэх болно. Нарийвчлалыг нэгтгэн хураангуйлах, эцсийн санааг илтгэсэн байж болно. ✓ Уншигчийг цогцолборын гол санаанд төвлөрүүлэхэд туслах үүрэгтэй байна. ✓ Тодорхой, сонирхолтой төгсгөл болно.

Загвар:

<p>Өөрөө юм хийж чаддаггүй хүн бусдыг гуйхаас аргагүй болдог. Бусдыг гуйна гэдэг нь түүнээс дутуу гэдгээ хүлээн зөвшөөрч хараа хамааралтай байна гэсэн үг. Яг ийм загвар хувь хүнд ч, улс оронд ч адилхан тохирдог. Дээл оёж чаддаггүй эхнэр бусдыг царайчлан хувцас хийлгээд нүцгэн явахаас аврагддаг бол бөс даавуу нэхэж чаддаггүй улс орон чаддаг улсаас ямар ч үнээр хамаагүй даавуу шаавуу худалдан авч иргэдээ хувцасладаг. “Хийхийн гайхамшиг, гуйхын гутамшиг ингэж ойлгогддог. Хийж чаддаг хүнийг хүн гайхан магтдаг. Хийж чаддаггүй хүн царай алдахаас аргагүй болж бусдаас гуйж гувшдаг...”</p> <p><i>Л. Түдэв</i></p>		
Толгой өгүүлбэр	<ol style="list-style-type: none"> 1. Өөрөө юм хийж чаддаггүй хүн бусдыг гуйхаас аргагүй болдог. 2. Бусдыг гуйна гэдэг нь түүнээс дутуу гэдгээ хүлээн зөвшөөрч хараа хамааралтай байна гэсэн үг. 	Өөрөө хийж чаддаггүй хүн бусдаас дутуу ямагт хараат байдаг гэсэн гол санааг товч бөгөөд оновчтой тайлбарласан.
Дэмжих өгүүлбэрүүд	<ol style="list-style-type: none"> 1. Яг ийм загвар хувь хүнд ч, улс оронд ч адилхан тохирдог. 2. Дээл оёж чаддаггүй эхнэр бусдыг царайчлан хувцас хийлгээд нүцгэн явахаас аврагддаг бол бөс даавуу нэхэж чаддаггүй улс орон чаддаг улсаас ямар ч үнээр хамаагүй даавуу шаавуу худалдан авч иргэдээ хувцасладаг. 	Толгой өгүүлбэрт буй санааг эмэгтэй хүн улс орон хоёрын жишээг татаж харьцуулан нарийвчилж дэмжсэн.
Төгсгөлийн өгүүлбэр	<ol style="list-style-type: none"> 1. “Хийхийн гайхамшиг, гуйхын гутамшиг ингэж ойлгогддог. 2. Хийж чаддаггүй хүн царай алдахаас аргагүй болж бусдаас гуйж гувшдаг...” 	Толгой өгүүлбэрт тайлбарласан санааг ийм юм гэж нэгтгэн дүгнэхдээ хийх гайхамшиг, гуйх гутамшиг, царай алдах гэсэн хэлцээр нэгтгэн дүгнэжээ.
<p>Энэ цогцолбор тайлбарласан эсээний эхлэлийн цогцолбор бөгөөд өөрөө хийх нь чухал гэсэн гол санааг гаргажээ. Толгой өгүүлбэрийн 2 дахь өгүүлбэр зохиогчийн байр суурийг илэрхийлж буй өгүүлбэр байна. 1-р өгүүлбэр эсээнд дэвшүүлж буй асуудал.</p>		

Бие даан хийх даалгавар:

1. Тайлбарласан эсээг уншаад даалгаврыг хийгээрэй.

Байгалийн аюулгүй байдлын тэнхлэг харьцаа

Нялхсын хүн болох зам нь өлгийдөө эхэлдэг. Хүн төрөлхтний өлгий нь энэхэн эргэлдэгч замбуулин. Нялхас мэндлэх бүрийд шинэ өлгий хийгээд байж болно. Харин хүн төрөлхтөнд өлгий болсон дэлхий ганцхан. Түүнийг хүүхдийн өлгий шиг шинэчлээд байх аргагүй. Эх дэлхий маань эргэлдэх тоолонгоороо “хуучирч, хөгширч” байгаа. Тэр хэзээ ч буцаад залуужихгүй. Манцуйтай нялхас хэчнээн учир мэдэхгүй, зүггүй байлаа ч өлгийгөө урж тасдахгүй. Харин хүн төрөлхтөн ухамсартай эрдэмтэй болох тусмаа өөрт заяасан ганцхан өлгий-бяцхан бөмбөрцгөө хүрзээр сийчиж, өрмөөр нүхэлж, бөмбөгөөр тэсэлж, цөмийн галаар хайрч, химийн урвалаар хордуулж, зүлэг ногоогий нь халцалж, ой модыг нь хяргаж, ан амьтныг нь егүүтгэж, эрдэс баялгийг нь цөлмөж, агаар амьсгалыг нь бузарлаж, баян бүрдийг нь элсэн цөл болгож, уул толгодыг тэгшилж, ус нуурыг ширгээж, талыг там болгосоор байна. Гэвч тэр хүн төрөлхтөн гэгдсэн хоёр хөлтний шунал зогсох шинжгүй улам шуналтай, улам халгаатай, улам хөнөөлтэйгээр өлгийгөө сүйтгэсээр байна. Тэдний дотор хүн толгойтны анх мэндэлсэн, бас хүйгий нь хадгалсан хоёр өндөрлөгийн нэгийг эртний ерөөлөөр эзэгнэн сууж буй монголчууд “тэснэ тэснэ гэхэд яаж тэсэх вэ” гэх шиг хамгийн сүүлд хэдхэн жилийн өмнө уулгалан ухасхийж хөнөөлтнүүдтэй нэгдэн нийлжээ. “Оройхон гараад ширүүхэн дайрна” гэдэг шигээ газар шорооруугаа гар далайсан байтлаа монголчууд хэнтэй ч зүйрлэшгүй хорлонтойгоор эх байгальдаа халдаж, харсаар ахуйд өрлөг ээжийнхээ буянт царайг зэрлэгээр самардан урж эхэллээ...

Л. Түдэв

1. Эсээний цогцолборуудыг эхний үг төгсгөлийн үгээр нь тэмдэглээрэй.

Цогцолбор 1.....

Цогцолбор 2.....

Цогцолбор 3.....

2. Эсээнд бүтцийн аль хэсэг нь байхгүй байна вэ?

.....

3. Цогцолборын агуулгыг зөв харгалзуулаарай.

1. Хүн төрөлхтөн эх дэлхийгээ сүйтгэсээр байна.	А. 1-р цогцолбор
2. Монголчууд хөнөөлтнүүдтэй нийллээ.	В. 2-р цогцолбор
3. Хүн төрөлхтөнд эх дэлхий ганцхан	С. 3-р цогцолбор

.....

4. 1 ба 2-р цогцолбор утгын холбоотой гэдгийг батлаарай.

А. “гэвч” гэсэн эсрэгцүүлэх утгатай холбох үгээр холбосон
В. “тэр” гэсэн төлөөлөх үгээр холбосон
С. “харин” гэсэн эсрэгцүүлэх утгатай эхийн гадаад холбоосоор холбосон
Д. нялхас, хүүхдийн өлгий-манцуйтай нялхас гэж тулгуур үгээр холбогдсон

.....

5. Цогцолборын бүтцийг зөв харгалзуулаарай.

1. Хүн төрөлхтний өлгий нь энэхэн эргэлдэгч замбуулин	А. Дэмжих өгүүлбэр
2. Манцуйтай нялхас хэчнээн учир мэдэхгүй, зүггүй байлаа ч өлгийгөө урж тасдахгүй.	В. Төгсгөлийн өгүүлбэр
3. Харин хүн төрөлхтөнд өлгий болсон дэлхий ганцхан.	С. Толгой өгүүлбэр

.....

6. Эсээний бүтцийн аль хэсэгт хамаарахыг бичээрэй.

	бүтцийн хэсэг
... Монголчууд урьд цагт хийж чаддаггүй байсан олон арван юмыг одоо хийж чаддаг болсон ! Түүнийг хэн ч үгүйсгэж үл чадна. Нүдний өмнө илхэн харагдаж байгаа зүйл. Барилга барьж сурлаа. Машин барьж сурлаа. Онгоцоор нисдэг боллоо. Сансарт хүртэл нисэж үзлээ. Хүний зүрх тархинд хүртэл мэс засал хийж сурлаа.
...“Түшмэлээр тэрэг бариулбал тэрэг эвдэнэ. Тэрэгчээр төр мэдүүлбэл гэр эвдэнэ” гэдэг эртний үгээс ухаарууштай юм аа.
Баярлах, бахархах. Энэ хоёр үйлдэл утгын хувьд ч ойролцоо л доо. Гэхдээ юугаар ч орлуулшгүй хүндэтгэл оршсон үйлдлийг бахархал гэдэг. Арай хөнгөн гэхдээ ямар ч хольцгүй мэдрэмжийг агуулж буй үйлдлийг баярлах гэдэг. Баярлах үйл харьцангуй түр зуурын шинжтэй байдаг бол бахархах үйл харьцангуй нийгмийн шинжтэй, тодорхой цаг хугацаа, давтамж, дэг жаягт захирагддаг.

7. Эсээний агуулгыг зөв харгалзуулаарай.

1. “Зүүдэлсэнгүй явлаа даа” гэх юм уу, “Зүүдлээд сэрсэн чинь ганцаараа байлаа” хэмээн дуулж байгаа монгол хүнтэй хаана ч тохиолдож болно. Ардын дуунд байтугай баатарлаг туульсад хүндтэй байр эзэлсэн “Зүүд” гэдэг юусан билээ?...	А. Асуудал
2. “Хүнээ байж, үнээ барлаа” гэсэн яриа дуулдах боллоо. Чухам юунаас болж ийм яриа сэргэн гарав? Хүн биш болж үнэ хүндээ барна гэдэг юутай хайран...	В. Зохиогчийн дүгнэлт
3. ...Өөрийгөө дайчлахын цагаан толгой, өөрийгөө хүмүүжүүлэхийн үндсэн оньс нь өөрийгөө шүүх мөн. Өөрийн шүүхийн ерөнхий шүүгч нь ичгүүр юм. Ичих сэтгэл байгаа цагт хүн чанар байна. Хүүхдээ ч үүхдээ ч ичиглэхийг цэвэр ичимтгий өвөг дээдсийн маань сүнс дуудаж байна.	С. Эшлэл

Л. Түдэв

.....

Сэдэв 7: Өгүүлбэрийн гишүүд, холбох үгийн утга, үүрэг

Хичээлийн тухай: Энэ хичээлээр өгүүлбэрийн гишүүдийн хэлбэржилт, утга байр, эхийн найруулгад гүйцэтгэх үүргийг тодорхойлох, зэрэгцүүлэн, угсруулан холбох бүтээвэр, үгийн утгыг ялган таних, тайлбарлахыг ойлгохын тулд тодорхой даалгаврууд гүйцэтгэнэ.

Монгол хэлний өгүүлбэрийн гишүүний онцлог

- ✓ Өгүүлбэрийн гишүүн нь өгүүлбэр, улмаар холбоо үгийн хэсгээр дамжин өгүүлбэрийн бүрэлдүүлбэр болдог.
- ✓ Гишүүн бол үг нөхцөл хоёрын хослол мөн.
- ✓ Гишүүн бүр тодорхой утгыг зааж, өөр хоорондоо утгын харьцаанд орж, өгүүлбэрийн утгын бүтцийг бүрдүүлдэг.
- ✓ Гишүүн бүр тодорхой бие даасан үгийн аймгаар илэрч, хэл зүйн ямар нэг хэрэглүүрээр хэлбэржсэн байна.
- ✓ Гишүүн бүр тодорхой асуултад хариулагдана.

Өгүүлбэрийн гишүүдийн утга, байр, хэлбэржилт

- ✓ Өгүүлбэрийн гол гишүүн болох өгүүлэгдэхүүн нь үйл эрхлэгч эзэн, өгүүлэхүүн нь үйлийн болц, шууд тусагдахуун нь үйлэнд шууд өртөх юмыг заадаг.
- ✓ Өгүүлбэрийн дэлгэрүүлэгч гишүүн болох тодотгол нь хэний, юуны харьяаны болох, шинж чанар, овор дүр, бүтсэн эд, тоо хэмжээ, үйлийн дүр байдал, шууд бус тусагдахуун гишүүн нь үйлэнд шууд бус өртөгчийг тус тус заадаг.
- ✓ Монгол хэлний өгүүлбэрийн хэл зүйн гишүүдийн байр ерөнхийдөө тогтвортой. Өгүүлэгдэхүүний бүлэг, өгүүлэхүүний бүлэг гэсэн хоёр гишүүнт байрлалд шүтэлцэж, шугаман дараалалтай байдаг гэж үзэж болно. Гэвч өгүүлбэрийн найруулгын учир холбогдол, өгүүлэгчийн сэтгэлийн хөдөлгөөний байдал зэргээс шалтгаалж хэл зүйн гишүүдийн байрлалд хөдлөнги шинж чанар гардаг.
- ✓ Өгүүлэгдэхүүн гишүүн нэрлэхийн тийн ялгал, өгүүлэхүүн нь холбох төгсгөх нөхцөл, шууд тусагдахуун нь заахын тийн ялгал, холбох үг, тодотгол гишүүн нь харьяалах, өгөх орших, гарах, үйлдэх, чиглэхийн тийн ялгалын нөхцөлөөр ихэвчлэн хэлбэрждэг.

Зэрэгцүүлэн холбох бүтээвэр, үг

- ✓ Өгүүлбэрийн зэрэгцсэн гишүүд болон зэрэгцсэн нийлмэл өгүүлбэр, салангид өгүүлбэрүүд, цогцолбор, догол мөр зэргийг холбох үүрэгтэй.
- ✓ ба, буюу, бөгөөд, болон, боловч, болоод, болбол, гэвч, гэтэл, гэлээ ч, гэсэн, тэгвэл, тэгтэл, тэгэвч, тэгэхлээр, түүгээр барахгүй, түүнчлэн, ийм учраас, ингэхлээр, холбох –н, -ж, -аад⁴ бүтээвэр

Угсруулан холбох бүтээвэр, үг

- ✓ Гол үгсийн дараа орж тухайн үгээ дараагийн үгтэй холбох харьцаа заах үүрэгтэй.
- ✓ тул, төлөө, тухай, талаар, тутам, учир, улмаас, шиг, мэт, адил, чинээ, орчим, гаруй, хүртэл, шахам, бүр, турш, ялдамд, дашрамд, турш, зэрэгцээ,

Өгүүлбэрийн гишүүдийн хэлбэржилт, утга байр, эхийн найруулгад гүйцэтгэх үүргийг тодорхойлох, зэрэгцүүлэн, угсруулан холбох бүтээвэр, үгийн утгыг ялган таних, тайлбарлах БИЕ ДААН ХИЙХ ДААЛГАВАР

1. Тайлбарласан эсээг уншаад даалгаврыг хийгээрэй.

Байгалийн аюулгүй байдлын тэнхлэг харьцаа

Нялхсын хүн болох зам нь өлгийдөө эхэлдэг. Хүн төрөлхтний өлгий нь энэхэн эргэлдэгч замбуулин. Нялхас мэндлэх бүрийд шинэ өлгий хийгээд байж болно. Харин хүн төрөлхтөнд өлгий болсон дэлхий ганцхан. Түүнийг хүүхдийн өлгий шиг шинэчлээд байх аргагүй. Эх дэлхий маань эргэлдэх тоолонгоороо “хуучирч, хөгширч” байгаа. Тэр хэзээ ч буцаад залуужихгүй. Манцуйтай нялхас хэчнээн учир мэдэхгүй, зүггүй байлаа ч өлгийгөө урж тасдахгүй. Харин хүн төрөлхтөн ухамсартай эрдэмтэй болох тусмаа өөрт заяасан ганцхан өлгий-бяцхан бөмбөрцөгөө хүрзээр сийчиж, өрмөөр нүхэлж, бөмбөгөөр тэсэлж, цөмийн галаар хайрч, химийн урвалаар хордуулж, зүлэг ногоогий нь халцалж, ой модыг нь хяргаж, ан амьтныг нь егүүтгэж, эрдэс баялгийг нь цөлмөж, агаар амьсгалыг нь бузарлаж, баян бүрдийг нь элсэн цөл болгож, уул толгодыг тэгшилж, ус нуурыг ширгээж, талыг там болгосоор байна. Гэвч тэр хүн төрөлхтөн гэгдсэн хоёр хөлтний шунал зогсох шинжгүй улам шуналтай, улам халгаатай, улам хөнөөлтэйгээр өлгийгөө сүйтгэсээр байна. Тэдний дотор хүн толгойтны анх мэндэлсэн, бас хүйгий нь хадгалсан хоёр өндөрлөгийн нэгийг эртний ерөөлөөр эзэгнэн сууж буй монголчууд “тэснэ тэснэ гэхэд яаж тэсэх вэ” гэх шиг хамгийн сүүлд хэдхэн жилийн өмнө уулгалан ухасхийж хөнөөлтнүүдтэй нэгдэн нийлжээ. “Оройхон гараад ширүүхэн дайрна” гэдэг шиг газар шорооруугаа гар далайсан байтлаа монголчууд хэнтэй ч зүйрлэшгүй хорлонтойгоор эх байгальдаа халдаж, харсаар ахуйд өрлөг ээжийнхээ буянт царайг зэрлэгээр самардан урж эхэллээ... Л. Түдэв

1. Эхэд байгаа зэрэгцүүлэх ба угсруулан холбох үгийг түүж бичээрэй.

.....
.....
.....

2. Дан зэрэгцүүлэн холбох бүтээвэртэй хэсгийг олоорой.

А. ж, ч, тай, чууд В. ж, ч, тай, лээ С. ж, ч, н D. т, нэ, жээ

.....

3. 9 дэх өгүүлбэрийг уншаад зөв тайлбарыг сонгоорой.

А. Зэрэгцсэн олон өгүүлэхүүнийг “ж, ч” нөхцөлөөр холбож, дүрслэн тайлбарлах аргаар санаагаа илэрхийлсэн нь байгаль дэлхийнхээ бүхий л зүйлийг үгүй хийж байна гэсэн утгыг илтгэж, зохиогчийн эмзэглэл, хүн төрөлхтөнд сануулах, анхааруулах зорилгыг агуулжээ.
В. Ганцхан өлгий-бяцхан бөмбөрцөг гэсэн багасгасан адилтгал ашиглан, зэрэгцсэн олон өгүүлэгдэхүүнээр энгийн өгүүлбэрүүдийг холбож, угсруулан холбох “тусмаа” гэдэг үгээр тодотгол гишүүн өгүүлбэрийг гол өгүүлбэртэй холбожээ.
С. “харин” гэдэг холбох үг нь зэрэгцүүлэн холбох үг бөгөөд хоёр өгүүлбэрийг ойролцоо утгаар холбох үүргийг гүйцэтгэж байна.

.....

4. 8 ба 9-р өгүүлбэрийг холбосон “харин” хэмээх зэрэгцүүлэн холбох үг нь 2 цогцолборын утгыг эсрэгцүүлэн холбосон.

A. тийм B. үгүй

.....

5. Холбох үгийн үүргийг зөв харгалзуулаарай.

A. 11 дэх өгүүлбэрийн -сан, -сэн нөхцөл	1. Хоёр цогцолборыг зэрэгцүүлэн холбосон гадаад холбоос
B. 10 дахь өгүүлбэрийн “гэвч” холбох үг	2. Нийлмэл өгүүлбэрийн доторх гишүүн өгүүлбэр, гол өгүүлбэрийг холбосон угсруулан холбох утгатай үг.
C. 9 дэх өгүүлбэрийн “тусмаа” холбох үг	3. Өгүүлбэрийн гишүүдийг холбосон дотоод холбоос

.....

6. Дараах өгүүлбэрийн утгын харьцааг зөв олоорой.

Харин хүн төрөлхтөнд өлгий болсон дэлхий ганцхан. Түүнийг хүүхдийн өлгий шиг шинэчлээд байх аргагүй.

A. Цагийн утгатай B. Эсрэг утгатай
C. Шалтгааны утгатай D. орны утгатай

.....

7. Дараах нийлмэл өгүүлбэрээс зэрэгцсэн шууд ба шууд бус тусагдахуун

гишүүдийг ялгаж, найруулгын ямар үүрэгтэй байгааг тайлбарлаарай.

Харин хүн төрөлхтөн ухамсартай эрдэмтэй болох тусмаа өөрт заяасан ганцхан өлгий-бяцхан бөмбөрцгөө хүрэээр сийчиж, өрмөөр нүхэлж, бөмбөгөөр тэсэлж, цөмийн галаар хайрч, химийн урвалаар хордуулж, зүлэг ногоогий нь халцалж, ой модыг нь хяргаж, ан амьтныг нь егүүтгэж, эрдэс баялгийг нь цөлмөж, агаар амьсгалыг нь бузарлаж, баян бүрдийг нь элсэн цөл болгож, уул толгодыг тэгшилж, ус нуурыг ширгээж, талыг там болгосоор байна.

.....
.....
.....
.....

Сурагчийн нэр:

Эхэлсэн: _____ он _____ сар _____ өдөр _____ цаг



Нэгдүгээр хэсэг. Эсээг задлан шинжилж ойлгох

Мэдээлэл 1. Эсээний тухай: Эсээ нь тодорхой асуудлын хүрээнд мэдээлэл баримт, эшлэл, зохиогчийн өөрийн санаа үзэл бодол, тухайн асуудлаас үүдсэн бусдын үзэл бодол, дүгнэлт мөн уран дүрслэл ч байх бөгөөд тогтсон хэв загварт баригддаггүй, эхийн агуулгын хүрээ, зохиогчийн хандлагаас шалтгаалан ямар ч бүтэцтэй байж болно. Эсээний агуулгыг гаргахдаа (а) гол үзэл бодол буюу асуудал нь юу болох, (б) ямар үзэл бодол, санаагаар агуулгаа дэмжиж өрнүүлэх, (в) ямар эх сурвалж, баримт, мэдээлэл ашиглах, (г) уншигчдад ямар хэлбэрээр хүргэвэл илүү ойлгомжтой болох зэргийг тооцсон байдаг.

Мэдээлэл 2. Тайлбарласан эсээг сайн бичихийн тулд түүний баримт мэдээлэл, олон ургальч үзэл бодол, уран дүрслэл зэргийг ялгаж, яагаад хэрэглэх болсон учрыг задалж ойлгох хэрэгтэй болно.

Эсээний баримт мэдээлэл нь тухайн агуулгадаа тохирсон байвал:

- уншигчдад нөлөөлж
- итгэл үнэмшилтэй болж
- сонирхол хэрэгцээнд нь нийцэх болно.

Яагаад баримт хэрэглэдэг вэ?

- Үнэн бодитойг батлахад
- Үнэн бодитой байдалд уншигчдыг итгүүлэхэд
- Үзэл бодлыг үгүйсгэх юм уу? хамгаалахад
- Гол санаагаа тайлбарлах, дэмжихэд
- Зохиогчийн санааг тайлбарлахад зориулагдсан байдаг

Баримтад тавигдах үндсэн шаардлага

- “ҮНЭН” байх
- Сонирхолтой байх
- Баримтын эх сурвалж найдвартай байх
- Уншигчдад нөлөөлөх, итгэл үнэмшил төрүүлэхүйц байх



Сайн эсээ бичиж сурахын тулд эсээг уншиж ойлгох, задлан шинжлэхэд сурах хэрэгтэй. Юуг задлан шинжлэх вэ?

Зохиогчийн ашигласан баримт мэдээлэл нь агуулгадаа тохирсон байдлыг, уншигчид хэр нөлөөлж байгааг, сонирхолтой байгааг, ямар зорилгоор хэрэглэснийг гм.

Өөрийн үнэлгээ:

Гүйцэтгэхэд зарцуулсан хугацаа:

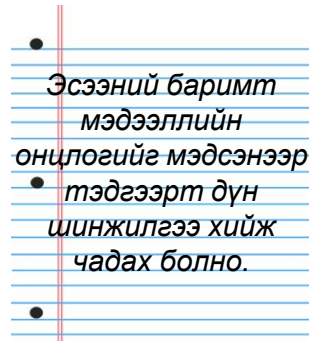

Сурагчийн нэр:

Эхэлсэн: _____ он _____ сар _____ өдөр _____ цаг

Даалгавар 1. Тайлбарласан эсээний баримт мэдээлэл, олон ургалч үзэл бодол, уран дүрслэлийг ялган таних***Алхам 1. А, Б, В хэсгүүдийн аль нь баримт мэдээлэл, олон ургалч үзэл бодол, дүрслэлтэй байгааг ялгана уу.***

А. Дэлхийн олон орон унтаж, зарим нь газрын зураг дээр ор бараагүй, орчлонд төрөө ч үгүй, чухамхүү Америк тив нээгдээгүй байхад монголчууд дэлхийг эзэлж явсан. “Хэрвээ их цагаан хэрмийг босгоогүй бол хятдууд аль хэдийнээ Урал хүрэх байсан” гэж Гумилёв өгүүлсэн байдаг нь анхаарууштай бөгөөд үнэн юмыг палхийтэл уран тодоор биччихсэн юм. (Монголын хувь заятай холбоотой гайхамшигт бичээсүүд эрт, эдүгээ. До.Цэнджав.)

Б. Өнөөдөр дэлхийн уран зохиол шалдаа буучхаад байгаа гол шалтгааны нэг нь сонгодог бүтээлүүдийнхээ ур чадварын нууцыг нээж чадаагүй, нээх оролдлого ч бага байгаатай холбоотой байж мэднэ. Тийм учраас барилгын хана будсан юм шиг зураг, шүүхийн хавтаст хэрэг шиг зохиол, хэм хэмнэлийн чимээ шиг дуу хөгжим, хоол унд, хувцас хунарын зар шиг хаа сайгүй элбэг болчхоод байгаа байх. (Нууцын нууц. Д.Батбаяр)

В Италийн Леонардо да Винчи «Жоконда» буюу «Мона Лиза» хэмээх нэгэн зураг зурсан нь эдүгээ хүн төрөлхтнийг гайхан шагшуулсаар байгаа билээ. Энэ зураг уран зургийн суут бүтээл хэмээгдэхийнхээ зэрэгцээ ер бусын нууц агуулсан бүтээл гэж судлаач, уран бүтээлчдийг шагшин шуугиулдаг. Хэн бүхний нүдэнд харагдаж байгаа хөрөг зургийн цаана ямар нэгэн хүний хөрөг байна гэж шуугьсаар удааж байгаа бөгөөд 2011 онд Италийн судлаачид «Жоконда»-ийн хөргийн цаана эрэгтэй хүний хөрөг байна гэсэн мэдээлэл хийж дэлхийг шуугиулсан. Тэгтэл саяхан 2015 оны 12-р сард Францын Паскаль Конте гэгч эрдэмтэн уг хөргийн цаана нь давхар нэг эмэгтэйн хөрөг байгааг тогтоолоо хэмээн дэлхий нийтэд зарлалаа. *Нууцын нууц. Д.Батбаяр*



ЗААВАР: Эсээний агуулгыг бүрдүүлдэг зүйлээс баримт мэдээллийг төдийгүй олон ургалч үзэл бодол, уран дүрслэлийг ялгаж чадахыг хичээгээрэй. Энэ гурвыг ялгаж мэдсэний дараа баримт мэдээллийг нарийвчлан задлан шинжилнэ.

Хариулт бичих хэсэг

Олон ургалч үзэл бодол

.....

Баримт мэдээлэл

.....

Дүрслэл

.....

Өөрийн үнэлгээ:

Гүйцэтгэхэд зарцуулсан хугацаа:

Сурагчийн нэр:

Эхэлсэн: ____ он __ сар __ өдөр __ цаг

Алхам 2. Тайлбарласан эсээний баримт мэдээлэл, олон ургалч үзэл бодол, дүрслэл гэж үзсэн үндэслэлээ тайлбарлаарай.

А хэсэг нь юм. Учир нь:

Б хэсэг нь юм. Учир нь:

В хэсэг нь юм. Учир нь:



ЗААВАР: (а)Баримт мэдээлэл, (б)олон ургальч үзэл бодол, (в)уран дүрслэл гэж үзсэн үндэслэл чинь зөв эсэхээ шалгахын тулд дараах бичвэрийг уншиж ойлгоорой. Ингэснээр өөрийгөө дүгнэх боломжтой болно.

Ажлын хуудас 1-д байгаа Мэдээлэл 2-ыг дахин уншаарай. Баримтын мэдээлэл нь тухайн өгүүлж байгаа зүйлтэй холбогдсон үзэгдэл, үйл явдлын тухай бодит мэдээлэл болно. Бодит амьдралд тохиолдсон үйл явдал, үзэгдэл юмс болон аливаа бүтээлд туссан таамаглал, дүгнэлт, тоон үзүүлэлт, тодорхойлолт, дэвшүүлсэн асуудал ч баримтын мэдээлэлд багтана.

Эсээ бол асуудал. Асуудлыг шийдвэрлэхийн тулд баталж, таамаглаж, үгүйсгэж тайлбарлах аргыг хэрэглэдэг. Тухайн асуудлын талаар бусад хүмүүсийн бодол, санаа юу болохыг анхаарч түүгээрээ дэвшүүлсэн асуудлаа батлах, үгүйсгэх байдлаар олон ургальч үзлийг оруулдаг.

Уран дүрслэлийн тухайд өмнөх ангиудад судалж ойлгосон мэдлэгээ ашиглаарай.

Өөрийн үнэлгээ:

Гүйцэтгэхэд зарцуулсан хугацаа:

Сурагчийн нэр:

Эхэлсэн: ____ он ____ сар ____ өдөр ____ цаг

Даалгавар 2. Баримт мэдээллийг задлан шинжлэх**Алхам 1. Баримт мэдээллийг ямар зорилгоор ашигласныг тайлбарлана уу**

Шунахайрах нь тэнэглэлийн үндэс. Эд хөрөнгө, эрх дарх, алдар цолны хойноос улайран тэмцэж, олох, олсноо улам арвижуулахыг эрмэлзэн зүтгэх нь шуналын илэрч байгаа хэлбэр юм. Асар их мэдээлэл, томъёолол, ойлголт ухагдахууныг оюун ухаандаа хураахыг эрмэлзэн тэмцэх нь мөн л шуналын нэг хэлбэр. Их юм мэдсэнээрээ гэгээрдэггүй. Үхэхийн цагт хураасан, хадгалснаа аван одохыг хүсэмжлэх нь тэрхүү бодгалийн тэнэглэлийн туйл. 1990 оны 05-р сарын 15-нд “Кристиз” хэмээх дуудлага худалдааны Нью-Йорк дахь байранд болсон дуудлагын худалдаанаас зураач Ван Гогийн зурсан “Поль Фердинанд Гаше” эмчийн хөргийг Япон тэрбумтан Риоэй Санто гэгч хүн 82,6 сая доллараар, Огюст Ренуарын нэгэн зургийг 77,1 сая доллараар худалдан авчээ. Энэ хүн Ван Гогийн энэ хоёр зургийг яах гэж авав? Их зураачийн хойч үеийнхэнд үзүүлэхийн тулд уу, аль эсвэл зүгээр л цуглуулагчийн сонирхлын үүднээс үү?....Д.Батбаяр\

а. Үзэл бодлоо батлах

б. Үзэл бодлыг үгүйсгэх

в. Гол санаагаа тайлбарлах

г. Уншигчид итгүүлэх, бодуулах

Алхам 2. Дараах санаануудыг батлах оролдлого хийнэ үү.

- “Шунахайрах нь тэнэглэлийн үндэс” гэсэн санаагаа батлахын тулд эдгээр баримтыг ашигласан гэж үзэх үндэс нь

.....

- “Үхэхийн цагт хураасан, хадгалснаа аван одохыг хүсэмжлэх нь тэрхүү бодгалийн тэнэглэлийн туйл” гэсэн үзэл бодлоо батлахын тулд эдгээр баримтыг ашигласан гэж үзэх үндэс нь

.....

- Их зураачийн хойч үеийнхэнд үзүүлэхийн тулд уу, аль эсвэл зүгээр л цуглуулагчийн сонирхлын үүднээс үү? гэж уншигчдад тунгаан бодуулахын тулд баримтыг ашигласан гэж үзэх үндэс нь

.....

Сурагчийн нэр:

Эхэлсэн: ____ он ____ сар ____ өдөр ____ цаг

Даалгавар 3. Эсээний олон ургальч үзэл бодлыг харьцуулах

Олон ургальч үзэл бодол гэдэг нь ганц эшт үзлийн эсрэг үзэл. Олон ургалч үзэл нь ертөнцийн юмс үзэгдлийг ганц эшт байр сууринаас тайлбарлахыг үгүйсгэж, чөлөөт сэтгэлгээ, эрх чөлөөг хүлээн зөвшөөрдөг үзэл юм. Өөрөөр хэлбэл аливаа асуудлыг зөвхөн нэг талаас нь биш харин олон талаас нь баталж нотолж тайлбарлана. Бусдын судалгаа, дүгнэлт, үзлийг судалж эсээнд ашигладаг.

Монголд

Сэжгээр өвдөж сүжгээр
эдгээх, ном гүрэм унших
Сэтгэл заслын ухаанд
хүн хүнээ сэтгэлээр
дэмжих

Сэтгэл санааны
эрүүл мэндийг
хамгаалах

АНУ-д

Хагацал үзсэн ажилтанд
цалинтай чөлөө өгөх,
гадаадад аялуулах

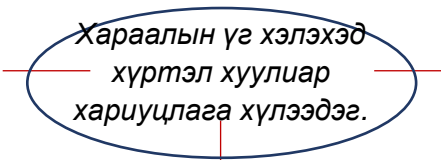

Үзэл бодол: Баримт сэтгэгдэл хоёрын завсарт орших бөгөөд мэдлэг, мэдээлэлд тулгуурлан оюун дүгнэлт хийхийг хэлнэ. Тодруулбал, үзэл бодлыг хүний итгэл үнэмшил, ойлголт, онцгой мэдрэмж, үнэлэмж зэргийн үр дүн гэж ойлгож болно.

Алхам 1. Сурах бичгээс “Хас ба хос” эсээний 5 дахь цогцолборыг уншаад Эйнштений таталцлын тэгшитгэлийн талаар эрдэмтдийн үзэл бодлыг ялгаж бичээрэй.

Г.Гамов

Н.Хабл

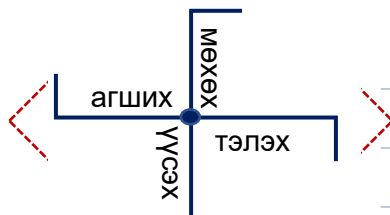

Өөрийн үнэлгээ:

Гүйцэтгэхэд зарцуулсан хугацаа:

АЖЛЫН ХУУДАС 6

Сурагчийн нэр:

Эхэлсэн: ____ он ____ сар ____ өдөр ____ цаг

Алхам 2. Эсээнд “хас” дүрс нь бат бэхийн бэлгэдэл төдийгүй амьдрал оршихуйн үндэс болохыг олон талаас нь нотолсныг гүйцээж бичээрэй.

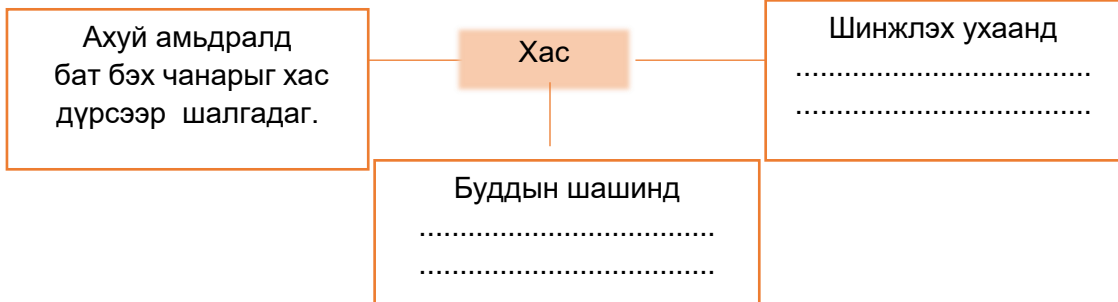

Эргэцүүлэн бодох нь: Алхам 1 ба алхам 2-т авсан жишээнүүд хоёулаа олон ургалч үзэл бодол мөн үү, биш үү? Яагаад?

Алхам 3. Дараах бичвэрүүдээс өөр өөр үзэл бодлуудыг түүж бич. Бусад нь мэдээлэл байгааг анхаарна уу. Нэг эсээ бичихдээ ашиглах бол аль алийг түүндээ оруулах нь тохиромжтой вэ?

1. Ном унших нь танил биш үзэл санааг ойлгоход, өөрийн үзэл бодлоо цэгцлэхэд тус болно. Дэлхий ертөнцийг харах хүрээний харагдахгүй байгаа хэсгийг тодотгож өгдөг. *Анн Морган.*

2. Зохиол болон бодит зүйлийн заагийг олох боломжгүй. Энэхүү зохиомол ертөнц жинхэнэ амьдралыг эзэгнэж байна. *Бриан Дэтмэр*

3. Дорноос Англид XIII зууны үеэс нэвтэрсэн ном хийх технологи нь олон нийтэд ном түгээхэд зайлшгүй хэрэгтэй зүйлсийн нэг байв. Үүнээс өмнө бичих зүйлсийг амьтны элдсэн арьс, эсвэл модон дээр сийлдэг байлаа. *Жон Сатэрлэнд*

4. Харьцуулсан уншлага шинэ зүйл биш ээ. Энэ бол академик орчны энгийн л хэрэглээ. Харьцуулах, эсрэгцүүлэх нь тухайн сэдвийг бүрэн дүүрэн ойлгоход эрдэмтдэд тусалдаг. Хэрвээ харьцуулсан уншлагын аргаар судалгаа хийдэг юм бол яагаад үүнийг өдөр тутамд ашиглаж болохгүй гэж! Иймээс номуудыг хосоор нь унших нь үр дүнтэй байж болно.” *LisaBu*

5. Өөрийн унших дадалд байсан соёлын ангальг олж хараад цочирдож, бодох тусам дэндүү харамсалтай санагдана. Төрөлх хэлнээс бусад хэл дээрх номыг хэзээ ч уншихгүй гэдэг үнэхээр харамсал. *Анн Морган.*

Өөрийн үнэлгээ:

Гүйцэтгэхэд зарцуулсан хугацаа:



Сурагчийн нэр..... Эхэлсэнон.....сар.....өдө

ХОЁРДУГААР ХЭСЭГ. ХЭЛ ЗҮЙГ ЗАДАЛЖ ОЙЛГОХ

Даалгавар 1. Харьцуулсан утгатай бүтээвэр хэрэглэсэн учрыг тайлбарлах

 Харьцуулан тайлбарлаж бичихдээ тоочиж зэрэгцүүлсэн өгүүлбэрүүдийг цувуулж бичих юм уу, эсвэл таслалаар зааглахаас гадна "... –сэн бол, ... –сэн байхад, ...-сэн, ... –хад гэх мэт холбох үг, нөхцөлөөр ялган заагладаг байна.
/А.Цог-Очир, Д.Эрдэнэсан "Монгол хэлний эхийн хэв маяг" 2015/

Алхам 1. Юуг харьцуулсан бэ?

Хурдаа нэмэх жамаар хүн төрөлхтөн хөгжиж байна. Үүнээс өөр жам ёс үгүй юм. ...Эд бараа үйлдвэрлэх хурд зуугаадхан дахин нэмэгдсэн **байтал** зэвсэг үйлдвэрлэх хурд нэг сая дахин өсжээ.

Сансарт нисэх тухай өчигдөрхөн болтол огт өөр юм бид ярьдаг байлаа. Гэтэл өнөөдөр 100 гаруйхан сансрын нисгэгчийн нэг нь монголын иргэн болжээ. Энэ зууны эхэнд монгол хүн юу хийж чаддаг байлаа. Арьс элдэж, дээс томж, дарх хийдэг байлаа. Морин өртөөгөөр албаа залгуулж, үхэр тэргээр ачаагаа зөөж, тэмээн жингээр “экспорт”, “импортоо” татаж, хүргэж байлаа.

Харин одоо бид юу бүтээж байна вэ? Цахилгаан эрчим хүч үйлдвэрлэж, цөмийн шинжилгээ хийж, электрон багаж бүтээж, нисэх онгоц жолоодож байна.

Манай хурд асар их нэмэгдсэн боловч нэг зүйл дээр хурд асар их буурлаа. Энэ бол амьдралын хугацаа! Энэ зууны эхээр монголчуудын дундаж нас 35 байлаа. Өнөөдөр монгол хүний дундаж нас 65 боллоо. Амьдрах хугацаагаа удаашруулж, үхлийн хурдыг сааруулж байна. Энэ бол бидний бас нэг бахархал мөн.

/"Хурд нэмэх жам" Л.Түдэв 1987 он/

Алхам 2. Эдгээрийг харьцуулахдаа ашигласан хэлний нэгжийг тодорхойлоорой

Алхам 3. Харьцуулан тайлбарласан гэдгийг хэрхэн баталж болох вэ?

Сурагчийн нэр.....

Эхэлсэнон.....сар.....өдөр

Даалгавар 2. Ойролцоо болон эсрэг утгатай нэгжийн утгыг ойлгож хэрэглэх

Харьцуулан тайлбарлахад хэлний ойролцоо болон эсрэг нэгж /үг, өгүүлбэр гм/-үүд чухал үүрэгтэй байдаг. Иймд ойролцоо болон эсрэг нэгжийн утгыг мэдэх, тэдгээрийг хэрэглэсэн шалтгааныг тайлбарлах, ойролцоо болон эсрэг нэгжийг хэрэглэн бичиж сурах хэрэгтэй юм.

Алхам 1. Эхээс холбох үгсийг түүн бичээд, хэрэглэсэн шалтгааныг тайлбарлана уу./Сурах бичгийн 115 дахь талаас энэ тухай дэлгэрүүлж судлаарай./

Удган ээрүүл /Хас ба хос/

... Европ зүгт зөвхөн эр бэлгэ, Дорно дахинд эр, эм бэлгэ хоёул буй бөгөөд соёл, ахуй судлалын үүднээс энэ нь гүнзгий агуулгатай, зарчмын үзэгдэл болохыг дараах бүлгүүдээс үзмүү.

“Ёсгүй ёс гэж байхгүй гэсэн хуучны үг нар зөв эргэх монгол заншлын тухайд туйлын сонин учир холбогдолтой. Юу гэвэл нар зөв, буруу эргэх нь ертөнцийн орон зай, цаг хугацааны доторх физик үзэгдлийнхээ хувьд тэс өөр зүйл болохыг профессор Н.Козыров нарийн туршилтаар харуулж чадсан юм. **Нар зөв эргэх физик хөдөлгөөн нь дэлхий дээрх цаг хугацааны чиглэлтэй зохирч, улмаар энерги хуримтлуулах арга болдог байхад нар буруу эргэхэд энерги алддаг нь гироскоп /удган ээрүүл/-оор хийсэн туршилтын хэмжилтээс тод илэрсэн байна.**

Тэгэхээр баруун, зүүн зүг ч адил бус физик утгатай байж болно... /Ч.Эрдэнэ/

А. Нийлмэл өгүүлбэрийн үг, гишүүн өгүүлбэр зэргийг холбосон дотоод холбоос:

1. Зэрэгцүүлэн холбох үүрэгтэй: _____

Учир нь _____

2. Угсруулан холбох үүрэгтэй: _____

Учир нь _____

Б. Бие даасан өгүүлбэр болон цогцолборыг холбосон гадаад холбоос:

Гадаад холбоосыг эхэд ашигласан шалтгаан:

Алхам 2. Эхээс зэрэгцсэн нийлмэл үгсийг олж бичээрэй.

Ойролцоо утгатай _____

Эсрэг утгатай _____

Сурагчийн нэр..... Эхэлсэнон.....сар.....өдөр

Ойролцоо болон эсрэг утгатай нэгжийг хэрэглэх

Сурах бичгийн 76 дугаар хуудаснаас зэрэгцсэн нийлмэл үгийн тухай хэл зүйн ойлголтыг уншиж мэдээрэй.

Алхам 3. Эхэд буй онцолсон өгүүлбэр нь утгаараа:

- А. Ойролцоо байна Б. Эсрэг байна
В. Зүйлчилсэн Г. Төсөөтэй

Алхам 4. “нар зөв, нар буруу, энерги хуримтлагдах, энерги алдагддаг” Эдгээр үгсийг өгүүлбэрт хэрэглэсэн шалтгааныг тайлбарлана уу.

- А. Эсрэг утгаар зэрэгцүүлсэн
Б. Ойролцоо утгаар зэрэгцүүлсэн
В. Харьцуулан тайлбарлахын тулд эсрэг утга бүхий үг хэллэгийг ашигласан.
Г. Ямар нэгэн шалтгаан байхгүй.

Алхам 5. Эсрэг утгатай өгүүлбэрийг эхэд хэрэглэсний учир юу вэ?**Алхам 6. Өгүүлбэрт онцолсон бүтээвэр, үгийг ойролцоо утгатай үг, бүтээвэрээр солин найруулаарай.**

“Нар зөв эргэх физик хөдөлгөөн нь дэлхий дээрх цаг хугацааны чиглэлтэй зохирч, улмаар энерги хуримтлуулах арга болдог байхад нар буруу эргэхэд энерги алддаг нь гироскоп /удган ээрүүл/-оор хийсэн туршилтын хэмжилтээс тод илэрсэн байна.”

- А. –сон байхад Б. –дог бол
В. –байхад Г. –дог учраас

Алхам 7. Ойролцоо утгыг яаж харьцуулсныг жишээ ба тайлбараас мэдэж аваарай.

Үхэр хулгана ийм айхтар амьтан байсныг нь их эрдэмтэн Эйнштейн мэддэг болохоор арга буюу түүний хүчийг үнэн зөв тодорхойлжээ.” гэж би бодлоо. Чоно үүрэндээ өлзийтэй гэдэг шиг үхэр хулгана төрсөн нутагтаа эргэж ирсэнгүй нь яамай. Хэдийгээр Өвөрхангай нутагт үлийн хөх оготно сүүлийн үед шороо шиг олшроод байгаа ч гэсэн тэр нь үхэр хулганы дэргэд аалз шиг өчүүхэн амьтан. Гэхдээ л насны эцэст үхэр хулгана төрсөн нутагтаа эргэж ирж мэднэ гэдгийг биологичид сэрэмжлүүштэй.

“Чоно үүрэндээ өлзийтэй” гэсэн хэлц, “үхэр хулгана төрсөн нутагтаа эргэж ирсэнгүй.” гэсэн өгүүлбэр хоёрын утга ойролцоо юм. Учир нь чоно үүрэндээ бусдад хор хөнөөл учруулдаггүй шиг үхэр хулгана төрсөн нутагтаа эргэж ирээгүй нь өлзийтэй сайн гэсэн санааг зохиолч ийн ойролцоо утгаар харьцуулан харуулжээ.

Сурагчийн нэр..... Эхэлсэнон.....сар.....өдөр

Даалгавар 1. Холбох бүтээвэр, үгийн утгыг ялган таних, хэрэглэх

Харьцуулан тайлбарлах, жишин харьцуулж бичихэд үг, өгүүлбэр цогцолборыг холбох үгсийг оновчтой сонгон хэрэглэх хэрэгтэй байдаг.

Зэрэгцүүлэн холбох үгс нь:

Салгах, ялгах утгатай: ба, бөгөөд, буюу, агаад, хийгээд

Жиших, эсрэгцүүлэх: гэвч, авч, боловч, гэтэл, атал, бөгөөтөл, эсвэл, бол, тэгвэл, нэг бол, ч, гэсэн, тэгтэл, тэглээ ч гэсэн, харин

Ахиулах лавшруулах утгатай: мөн, байтугай, үл барам, барахгүй, өөрөөр хэлбэл, төдийгүй, цаашилбал, түүнчлэн, бас, юм уу аль эсвэл

Тайлбарлах, шалтгаан үрийг гаргах утгатай: иймээс, ийм учраас, иймд, ингэхлээр, хэрэв, тиймээс, тийм учраас, тэгэхээр

Угсруулан холбох үгс нь: орчим, гаруй, шахам, дахин, удаа, хавьцаа, эргэм, шиг, мэт, адил, чинээ, тушаа, турш, бүр, тухай, талаар, хүртэл, төлөө, тулд, учраас, улмаас, дагуу, ялдамд, дашрамд, хэрд, болбол, аваас, бөгөөс, тутам, алдад гм

Алхам 1. Эхэд байгаа “бол” холбоос нь жишиж эсрэгцүүлэх утгатай гэдгийг батална уу

...Мөн дэлгэцийн нэг инчид багтах нягтаршлаараа “Samsung”-ийнх илүү. Камерын хувьд “Apple”-ийн бүтээгдэхүүн найман мегафексиль бол Samsung үүнийг 2 дахин нугалсан хүчин чадалтай бүтээжээ. “Apple”-ийн бүтээгдэхүүн саарал, мөнгөлөг, алтлаг гэсэн гурван өнгөтэй бол, “Samsung” хар, индранил, цагаан алт, мөнгөлөг, сувдан цагаан гэсэн сонголтыг танд олгожээ.

Алхам 2. Эхэд буй онцолсон холбоос үгийг хэрэглэсэн шалтгааныг хэлнэ үү.

...Мөн тус компанийн утас “Apple”-тай харьцуулахад хямд байдаг бол энэ удаад жишгийг эвджээ. Мөн дэлгэц, хагас дамжуулагчийн үйлдвэр эрхэлдэг нь “Samsung” –д давуу тал болж буйг шинжээчид онцолж байгаа. Гэхдээ шинэ загварыг хэт яаран үйлдвэрлэсэн гэж шүүмжилж байна. “Samsung” –ийн гар утасны нэгжийн үйл ажиллагааны ашиг өнгөрсөн улиралд 28% буурсан. Харин “Apple”-ийн орлого 60 орчим хувиар өссөн. Үүнд “iPhone 6” болон “6 Plus”-ын борлуулалт голлон нөлөөлсөн... /Г.Байгал/

Алхам 3. Эхэд байгаа “бол, Гэхдээ, Харин”- холбоос үгсийг солин найруулахад аль нь тохиромжтой вэ?

А. байхад, гэвч, гэтэл

Б. бөгөөд, харин, тэгтэл

В. буюу, гэвч, гэтэл

Г. байхад, тэгэхээр, гэтэл

Сурагчийн нэр.....

Эхэлсэнон.....сар.....өдөр

Даалгавар 2. Холбох бүтээвэр, үгийг хэрэглэх /үргэлжлэл/

Нөхөр Гаадамба “Ламбагауйн нулимс”-ыг шог зохиол гэж үзсэн. Үүнийг надад буруутгах хүсэл алга. Уг зохиолд шог зохиол гэж үзүүштэй тал бий.

_____ нөхөр Лодойдамба эмгэнэлт зохиол гэж үзэв. Энэ ч бас үнэн. Уг зохиол шоололтын чанартай боловч эмгэнэлтэй билээ. _____ амьдрал гэдэг маань бүхэл бүтэндээ эс боловч тал хувь нь, үгүйдээ бяцхан хувь нь эмгэнэлтэй болж ирээд инээдэмтэй нь аргагүй байдаг бус уу. _____ Нацагдорж түүнийг аргагүй их авьяаст нүдээр ажсанаа зүй ёсоор бичсэн нь бус уу.

_____ миний сонирхлын гол чиглэл дээрх хоёр дүгнэлтийн алинд нь ч биш байгаа бөгөөд энэ бол марксизмын эсрэг олон жил ноёрхсон том гүн ухааны мөхөл хүний оюун ухаанд хэчнээн гүнзгий шингэвч хүслийг няцаах хүчгүй, эмгэнэлд унахаас ч татаж гаргах чадалгүй байгааг амьдрал дээр харуулж чадсанд л байна. (Хэсэглэн авав)

Алхам 1. Эхийг анхааралтай уншаад, цэгийн оронд холбох үгсийг утга тохируулан холбож бичээрэй.

- Юу ч атугай, Гэтэл, Иймд, Гэвч

Алхам 2. Ингэснээр эхийн найруулгад ямар өөрчлөлт орж байна вэ?

А. “Ламбагауйн нулимс” өгүүллэгийг шог зохиол хэмээснийг эмгэнэлт зохиол болгон утгыг нь өөрчилж байна.

Б. “Ламбагауйн нулимс” өгүүллэгийг шог зохиол, эмгэнэлт зохиол хэмээн 2 талаас нь тайлбарлаж байна.

В. “Ламбагауйн нулимс” өгүүллэгийн тухай зохиолчдын үзэл бодлыг харьцуулсан утгыг тодруулснаар найруулгыг улам сайжруулж, утгыг ойлгомжтой болгож байна.

Г. Ямар нэгэн өөрчлөлт гараагүй.

Алхам 3. Дээрх холбох үгсийг ойролцоо утгатай үгсээр солин найруулаарай.

Юу ч атугай _____

Гэтэл _____

Иймд _____

Гэвч _____

Сурагчийн нэр.....

Эхэлсэнон.....сар.....өдөр

Даалгавар 3. Холбох бүтээвэр, үгийг хэрэглэх /үргэлжлэл/

“... XIX зууны францын гол хоёр сонгодог болох Оноре де Бальзак, Густав, Флобер хоёрын ажлын дэг ерөнхийдөө адилавар. О.Бальзак оройн найман цагаас шөнө дунд буюу арван хоёр цаг хүртэл унтаад, босож бичин, өглөөний найман цаг хүргээд, хэсэг завсарлан амарч байгаад, өдрийнхөө хоолны дараа нэг юм уу хоёр цаг орчмоос оройн тав, зургаан цаг хүртэл дахин зохиол бүтээлээ бичдэг байж. Г.Флобер үд дундаас эхлэн шөнөжин бичиж байгаад өглөөний таван цагт унтан, үд дунд орчимд босож, дахин бичдэг байж.

... Эд нар ерөнхийдөө шөнө дунд бичдэг учраас үдээс хойш ажлаа эхэлдэг байж.

/Д.Батбаяр/

Алхам 1. Эхэд хоёр зохиолчийн ажил, амралтын горимыг ямар шинжээр нь харьцуулсан бэ? Харьцуулахдаа яаж харьцуулсан бэ?.....

Алхам 2. Эхийн тодруулсан үгсийг ойролцоо утгатай холбох нөхцөл болон холбох үг ашиглан найруулж бичнэ үү.

Алхам 3. Хэрвээ гадаад холбоос ашиглавал алийг сонгож эхийн хаана холбож бичих вэ?

- А. “Харин”-холбох үгийг “Г.Флобер үд дундаас эхлэн ...” өгүүлбэрийн эхэнд
- Б. “Тийм учраас”-холбох үгийг “Г.Флобер үд дундаас эхлэн ...” өгүүлбэрийн эхэнд
- В. “Харин”-холбох үгийг “... Эд нар ерөнхийдөө ...” өгүүлбэрийн эхэнд
- Г. Холбох үг ашиглах боломжгүй.

Сурагчийн нэр.....

Эхэлсэнон.....сар.....өдөр

Гуравдугаар хэсэг. Эсээ бичих

Даалгавар 1. Ном унших, уншихгүй байхын тухайд нэг тодорхой сэдэв сонгоод тайлбарласан эсээ бичээрэй. Эсээг бичихдээ харьцуулан тайлбарлах арга хэрэглэнэ.

- **Сэдэв сонгох:** Эсээгээ бичихийн өмнөх хамгийн гол зүйл бол сэдэв сонголт юм. Эсээний агуулга, сэдэв хоёр нарийн уялдаа холбоотой, оновчтой байх шаардлагатай. Сэдвийг сонгохдоо өргөн хүрээг хамарсан ерөнхий сэдвээс аль болох нарийн, тодорхой сэдвийг сонгох хэрэгтэй. Ер нь эсээ бичлэгийн аливаа уралдаанд ихэвчлэн ерөнхий сэдэв өгдөг бөгөөд түүнийг нөхцөл байдалтайгаа уялдуулан нарийвчлах нь сайн эсээ болох нэгэн үндэс юм.

Сайн эсээ бичиж сурахын тулд олон талын мэдлэг, мэдээлэл хэрэгтэй болно, үүний тулд их унших хэрэгтэй. Эсээний эхлэл нь төгсгөл, төгсгөл нь эхлэлтэйгээ учир холбоотой байна.

Заавар



Монгол хэл Х сурах бичгийн 82-р хуудасны загварыг ажиглан сэдэв сонгох чадвараа хөгжүүлээрэй.



Энэ тухай мөн сурах бичгийн 82-р хуудаснаас уншиж ойлгоорой. Тэдгээр жишээг ажиглавал эсээний эхлэл төгсгөл ямар уялдаа холбоотой байх нь ойлгогдоно.

Тайлбарласан эсээнд харьцуулах арга хэрхэн хэрэглэх вэ?

Нэг зүйлийг нөгөөтэй харьцуулан бичихдээ тухайн харьцуулах гэж буй зүйлийнхээ ялгаатай ба ижил талыг жишиж харьцуулдаг. Өгүүлж буй юм, хэрэг явдал, нөхцөл байдлын тухай жишиж харьцуулах замаар эсээнийхээ ерөнхий дүр зургийг гаргана. Ингэхдээ чухам яг юуг харьцуулахаас эсээний бичлэгийн чанар хамаардаг.

1. Бичиж буй асуудлын хүрэн дэх бүхий л зүйлийг харьцуулахыг ерөнхийд нь харьцуулах гэдэг. Ингэвэл тухайн зүйлтэй холбоотой бүх нарийн ширийн юмыг судална гэсэн үг. Ямар зорилгоор харьцуулж байгаагаас хамаарч хэрэглэх үгийн сонголт, өгүүлбэрийн бүтэц буюу холбоос өөр өөр байна.

2. Аль нэг онцлогийг сонгон тайлбарлах арга байна. Тухайн сэдвийн хүрээнд байгаа өргөн хүрээтэй ойлголтоос чухалчлан нэгийг сонгоод нөгөө сэдвийн нэгэн чухал онцлогтой нь харьцуулна.



Сурагчийн нэр..... Эхэлсэнон.....сар.....өдөр

Алхам 1. Ном унших, уншихгүй байхын тухайд харьцуулах арга хэрэглэн тайлбарлаж бичээрэй. Бичихийн тулд ном унших, уншихгүй байхын тухайд харьцуулах юм. Эхлээд энэ тухай нэг л зүйлийг харьцуулж бичнэ.



Нэг зүйлийг харьцуулахдаа ойролцоо эсвэл эсрэг ойлголтыг харьцуулан бичээрэй. Харьцуулан бичихдээ зэрэгцүүлэн ба угсруулан холбох үг ашиглаарай.

Зэрэгцүүлэн холбох үгс нь:
Салгах, ялгах утгатай: ба, бөгөөд, буюу, агаад, хийгээд
Жиших, эсрэгцүүлэх: гэвч, авч, боловч, гэтэл, атал, бөгөөтөл, эсвэл, бол, тэгвэл, нэг бол, ч, гэсэн, тэгтэл, тэглээ ч гэсэн, харин
Ахиулах лавшруулах утгатай: мөн, байтугай, үл барам, барахгүй, өөрөөр хэлбэл, төдийгүй, цаашилбал, түүнчлэн, бас, юм уу аль эсвэл
Тайлбарлах, шалтгаан үрийг гаргах утгатай: иймээс, ийм учраас, иймд, ингэхлээр, хэрэв, тиймээс, тийм учраас, тэгэхээр
Угсруулан холбох үгс нь: орчим, гаруй, шахам, дахин, удаа, хавьцаа, эргэм, шиг, мэт, адил, чинээ, тушаа, турш, бүр, тухай, талаар, хүртэл, төлөө, тулд, учраас, улмаас, дагуу, ялдамд, дашрамд, хэрд, болбол, аваас, бөгөөс, тутам, алдад

Blank lines for writing the answer.

Сурагчийн нэр.....

Эхэлсэнон.....сар.....өдөр

Алхам 2. Эсээний сэдвийнхээ хүрээнд ямар асуудал хөндөхөө бодож унших, уншихгүйн тухай хэд хэдэн зүйлийг харьцуулж бичнэ. Чухам юу юуг харьцуулахаа бодож сонгоорой.



Ингэвэл тухайн зүйлтэй холбоотой бүх нарийн ширийн юмыг судална гэсэн үг. Ямар зорилгоор харьцуулж байгаагаас хамаарч хэрэглэх үгийн сонголт, өгүүлбэрийн бүтэц буюу холбоос өөр өөр байна. Харьцуулалт бүрдээ “гэтэл” гэж холбох уу, харин гэж холбох уу! Сайн бодоорой.

Сурагчийн нэр.....

Эхэлсэнон.....сар.....өдөр



Харьцуулах аргаар нэг зүйлийг мөн хэд хэдэн зүйлийг харьцуулан бичиж сурсан. Одоо эсээгээ эхлэхдээ 2 аргаар харьцуулан бичсэнээсээ алийг нь сонгож оруулахаа бодсоны үндсэн дээр яаж эхлэхээ шийдээрэй.

Даалгавар 2. Ном унших, уншихгүй байхын тухайд сэдвээ нарийвчлан сонгоод эсээ бичихийн тулд бүтцээ гаргаарай.

Эсээгээ яаж эхлэх билээ?

Сонирхолт
ой эхлэх
үү?

- ⇒ анхаарал татах эшлэл,
- ⇒ сонирхолтой асуулт,
- ⇒ ямар нэгэн хэрэг явдал,
- ⇒ сургамжтай түүх,
- ⇒ анхаарал татах мэдэгдэл
- ⇒ хувь хүний амьдралын туршлагаас үүдэлтэй товч хүүрнэл яриа,

Хөтөч
санаагаар
эхлэх үү?

Бичиж буй асуудлын талаарх үзэл бодол (хэлэх гэсэн гол санаа)-оо бичиж эсээгээ эхэлж ч болно. Асуудлаа бичиж болно гэсэн үг.

Суурь
мэдээллээр
эхлэх үү?

Харьцуулж буй зүйлийнхээ төсөөтэй ба ялгаатай талын тухай үндсэн санаагаар эхлэх. Бичиж буй зүйлийнхээ эсрэг санаагаар эхэлж ч болох юм. Ингэхдээ энэ сэдвийн чухал болохыг уншигчдад тайлбарлаж, шаардлагатай суурь мэдээлэл өгч болно.

Алхам 1. Эсээний эхлэлээ бичээрэй. Харьцуулах 2 арга хэрэглэснээ алийг нь сонгож эсээ бичих гэж байгаагаа сайн бодоорой.

Сурагчийн нэр..... Эхэлсэнон.....сар.....өдөр

Алхам 2. Эсээний үндсэн хэсгээ бичээрэй. Бичихийн өмнө дээрх 3 аргын алинаар эхэлснээ тунгаан бодоорой. (Арын хуудсанд бичнэ.)



ЗААВАР: Харьцуулах аргаар нэг зүйлийг мөн хэд хэдэн зүйлийг харьцуулан бичиж сурсан. Одоо эсээгээ бүтнээр бичихдээ 2 аргаар харьцуулан бичсэнээсээ аль нэгийг нь сонгож оруулаарай. Эхлэл хэсгээ яаж эхэлснээ эргээд сайн бод.

Үндсэн хэсгээ
яаж бичих вэ?

Толгой өгүүлбэрээр эхэлнэ. Энэ нь хөтөч санааг дэмжсэн суурь мэдээлэл бүхий агуулгатай байна.

Сонирхолтой байдлаар эхэлсэн бол суурь асуудлын талаар хамгийн гол өгүүлэмжтэй өгүүлбэр байж болно.

Харьцуулсан зүйлээ үндсэн хэсэгт оруулна. Харьцуулахдаа номын сангийн талаарх эсрэг тэсрэг байдлыг, ойролцоо байдлыг харьцуулах ба харьцуулж буй зүйл нь учир зүйн холбоо хамааралтай байх юм.

Өөрийн байр
сууриа яаж
оруулж бичих
вэ?

- Өөрийн байр суурийг илэрхийлэхдээ дэмжиж буй **баримт нотолгоо, тайлбар, жишээ мэдээллээ** оруулж бичнэ.
- Уншигч мэдэхгүй байгаа зүйлээ олж мэдэхэд хэрэгтэй нэр томъёо, ухагдахуун, шинэ мэдээлэл ч бичиж болно.
- Уг асуудлын талаарх бусад хүмүүсийн үзэл бодол (олон ургальч үзэл бодол)-ыг дурдаж түүнд хүндэтгэлтэй хандаж буйгаа илэрхийлнэ.



Энэ бүхнийг бичихдээ учир зүйн уялдаатай, уншигчийн сонирхлыг татахын тулд **харьцуулах** (эхэнд хийсэн даалгавраа ашиглана гэсэн үг, мөн холбоос хэрхэн сонгож хэрэглэх), **тоочих, учир шалтгаан үр дагаврыг гаргах**, (холбоос хэрхэн сонгож хэрэглэх), **дүрслэх** (өвөрмөц хэлц, дүрслэх ур маяг, сонин содон үг хэллэг гм) гэх мэт янз бүрийн тайлбарлах арга хэрэглэнэ.



Сурагчийн нэр..... Эхэлсэнон.....сар.....өдөр

Алхам 3. Эсээний төгсгөл хэсгээ бичээрэй. Нэг хоёр цогцолбороор илэрхийлж болно.

Дүгнэж, шинэ санаа дэвшүүлж, эргэцүүлэн бодоход хүргэж, эсвэл эргэцүүлсэн асуултаар төгсгөх үү? ?

Дүгнэж дуусгана. Харьцуулалтаас үүдсэн асуудлаа нэгтгэн дүгнэж, дэмжиж нотолсон хөтөч санаагаа эргэн сануулж, үзэл бодлоо бататган бичнэ. Эсээгээ дуусгахдаа ямар нэг санал дэвшүүлэх, олон ургалч үзэл бодлын үүднээс гол санаагаа өөр хувилбараар таамаглах, эргэцүүлэн бодуулсан асуулт тавих зэргээр янз бүрээр төгсгөж болно.

Blank writing area with horizontal lines.

Эсээний эхлэл, үндсэн, төгсгөл хэсгээ дэвтэртээ нэгтгэж бичээрэй. Дахин уншиж хянан нягтлаарай. Сайжруулсан эсээгээ дахин бичцэгцэлж бичээд уншиж үзээрэй. Арын хуудсанд байгаа шалгуураар өөрийгөө үнэлээд үз.

Бие даан гүйцэтгэх ажлаа хэр зэрэг хийснээ хянаж дүгнээрэй.

	Дутуу ойлгосон /сайн хийгээгүй	Ойлгосон, зарим зүйлийг дахин тодруулахад л болно	Сайн ойлгосон /хийсэн,	цааш гүнгийрүүлэн судлах сонирхолтой болсон
Эсээнд байгаа баримт мэдээлэл, олон ургальч үзэл бодол, дүрслэлийг ялгаж таних				
Эсээнд байгаа баримт мэдээлэл, олон ургальч үзэл бодол, дүрслэлийн үүрэг, хэрэглэсэн зорилгыг тайлбарлах				
Харьцуулсан утгатай бүтээврүүдийг таних, хэрэглэх				
Зэрэгцүүлэх, угсруулах холбох үгийг хэрэглэх				
Харьцуулан тайлбарлаж бичих аргыг хэрэглэх				
Эсээнд баримт мэдээлэл оруулж тайлбарлан бичих				
Эсээнд олон ургальч үзэл бодол оруулж тайлбарлан бичих				

Хэрэв талбарт тэмдэглэсэн бол илүү ойлгож, тайлбарлаж, бичиж чаддаг болохын тулд төлөвлөгөө гаргаж багшаасаа асууж, сурах бичиг болон бусад эх сурвалж нэмж судлаарай. Сайн бичихийн тулд их унших, уншсанаа тунгаан бодох, эсээгээ дахин дахин бичиж сайжруулах хэрэгтэй.